

Пасхальные подставки для яиц из яичных лотков

Начнем с того материала, что очень распространен и доступен в каждом доме. Это — бумажные яичные лотки. Вещь вроде обыденная, но дизайнеры давно придумали ей применение. Из них и рамки делают и декор на зеркала. А сегодня посмотрим как их использовать в поделках.

Первый вариант — отрезать одну ячейку и сделать из нее цветочек или петушка.



Для декора используем цветную бумагу, бусины, ленты и стразы.



Заодно покажу идею, где умещаются два яичка.



Ниже несколько мастер-классов, которые подробно показывают шаги работы.

Например, мы видим, что такого петушка нужно вырезать 1 ячейку и 1 разделитель.



При желании заготовки можно покрасить гуашью.



Скажу сразу, что маленький ребенок с этой задачей может не справиться. Мне, взрослому, и то сложно прорезать прессованную бумагу на лотке. Поэтому малышам дайте задание по декору поделки.

Ниже понравилась креативная идея петушков с перьями.



Еще довольно забавный вариант.



Но из одиночных ячеек получается подставка в виде стаканчиков. Для этого соединяете две ячейки дном друг к другу и декорируете. Все очень просто.



Далее рассмотрим, как использовать весь лоток или его половину. Этот вариант пригодится, если крашенок у вас много.

Можно сделать общую подставку в виде плоской корзинки.



При желании из проволоки можно сделать ручку, а внутри и снаружи задекорировать гофрированной бумагой.



На этом мастер-классе мы видим больше действий по декору и украшению.



Кто-то вышел из положения так. Представив разделители в виде куриц.

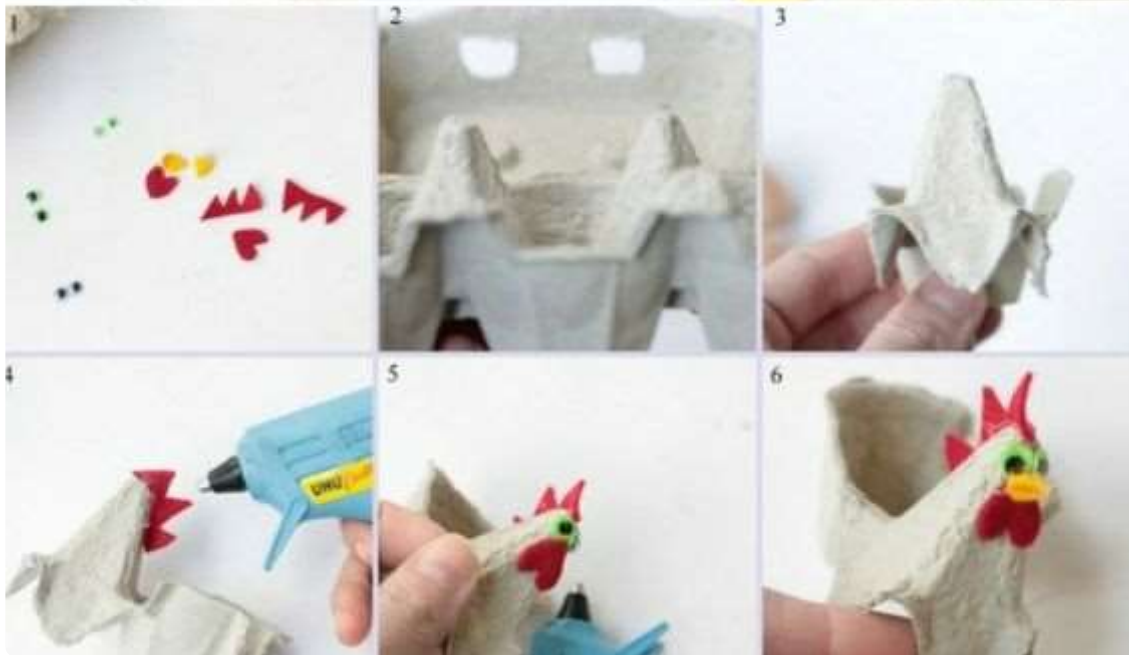

В тему и декор зайцами. Для головы можно взять пенопластовые заготовки, пластилин, пластиковые яйца.



Из плотного картона или фоамирана создайте целую объемную композицию.



Органично смотрятся симметричные подставки из 4 ячеек.



Идея декора ячеек жгутом.



Однозначно, в этом году буду повторять подобные идеи. Дешево и сердито!

Мастер классы изготовления подставок из бумаги и картона своими руками для детей

Мне понравился вариант подставки для нескольких яиц и кулича. Сделан он из бобины от скотча и втулок от туалетной бумаги. Прост в изготовлении и смотрится красиво.



Все втулки нужно одинаково разрезать по длине. Мне показалось, что будет красивее, если втулки будут ниже бобины от скотча.



Декорируем их тканью, бумагой или лентой. Можно просто покрасить.



Берем лист картона, устанавливаем на нем втулки по окружности бобины.

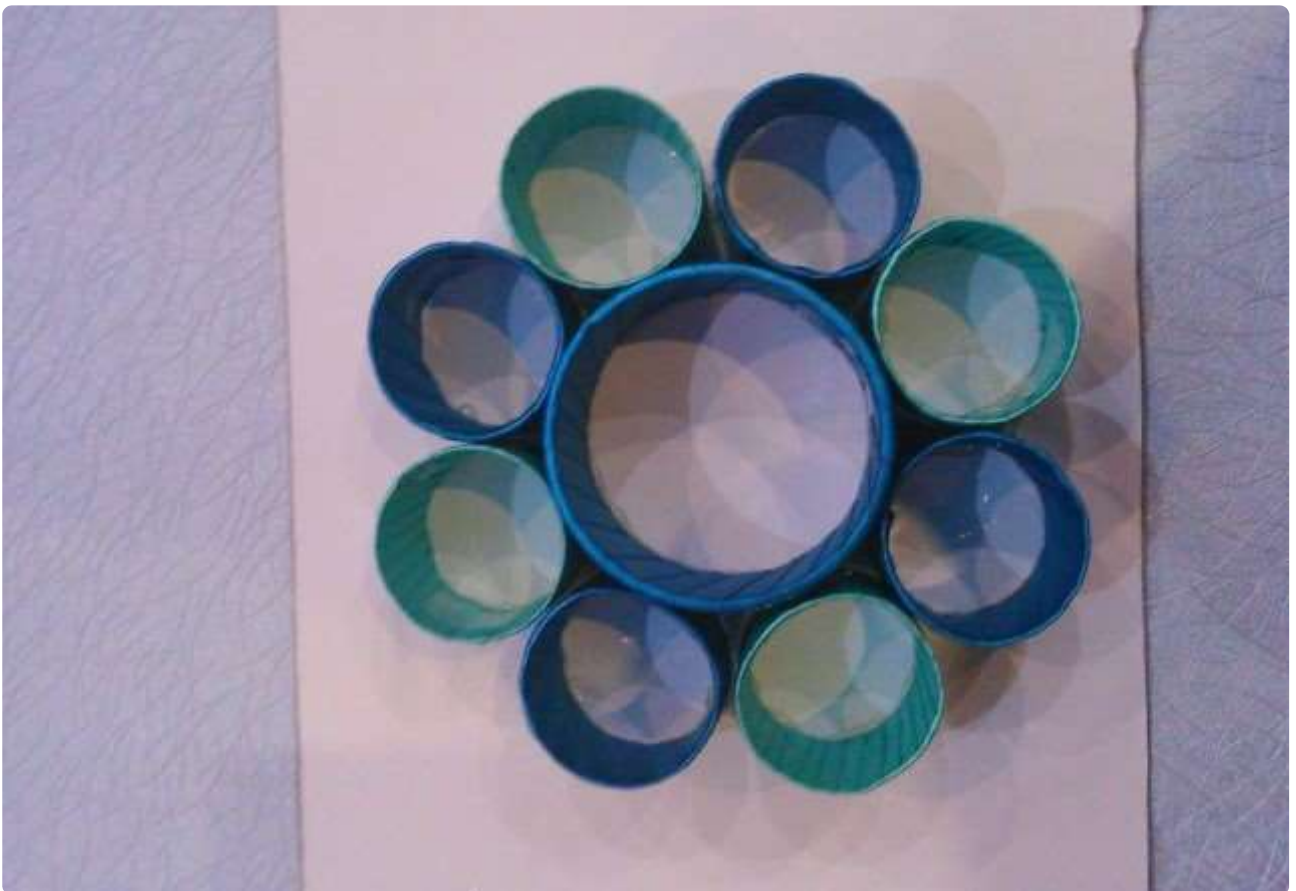

Скрепляем между собой клеем. Можно взять ПВА или силиконовый горячий клей.

Приклеиваем их к картону и вырезаем по контуру. Получается дно. Место его соединения с самой композицией задекорируем шнуром.



Внутри можно выложить вату, сизаль, пряжу или полоски бумаги.



Еще вариант из бумаги.



Далее хочу дать вам несколько вариантов готовых решений. Их нужно только скачать и распечатать. Либо перевести на лист бумаги и вырезать.





Похожая, но уже не квадратная коробка.



Передняя и задняя стороны подставки.

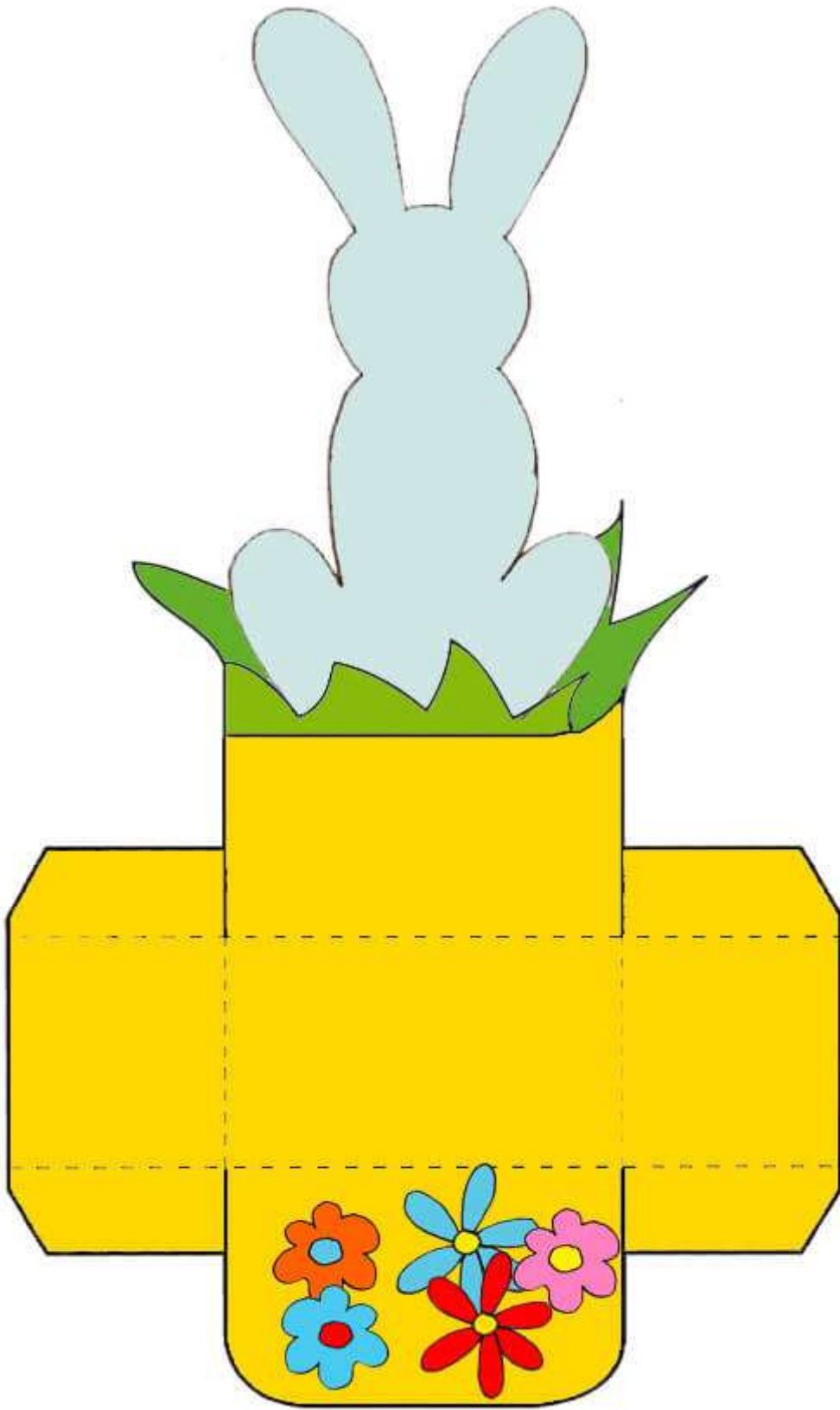

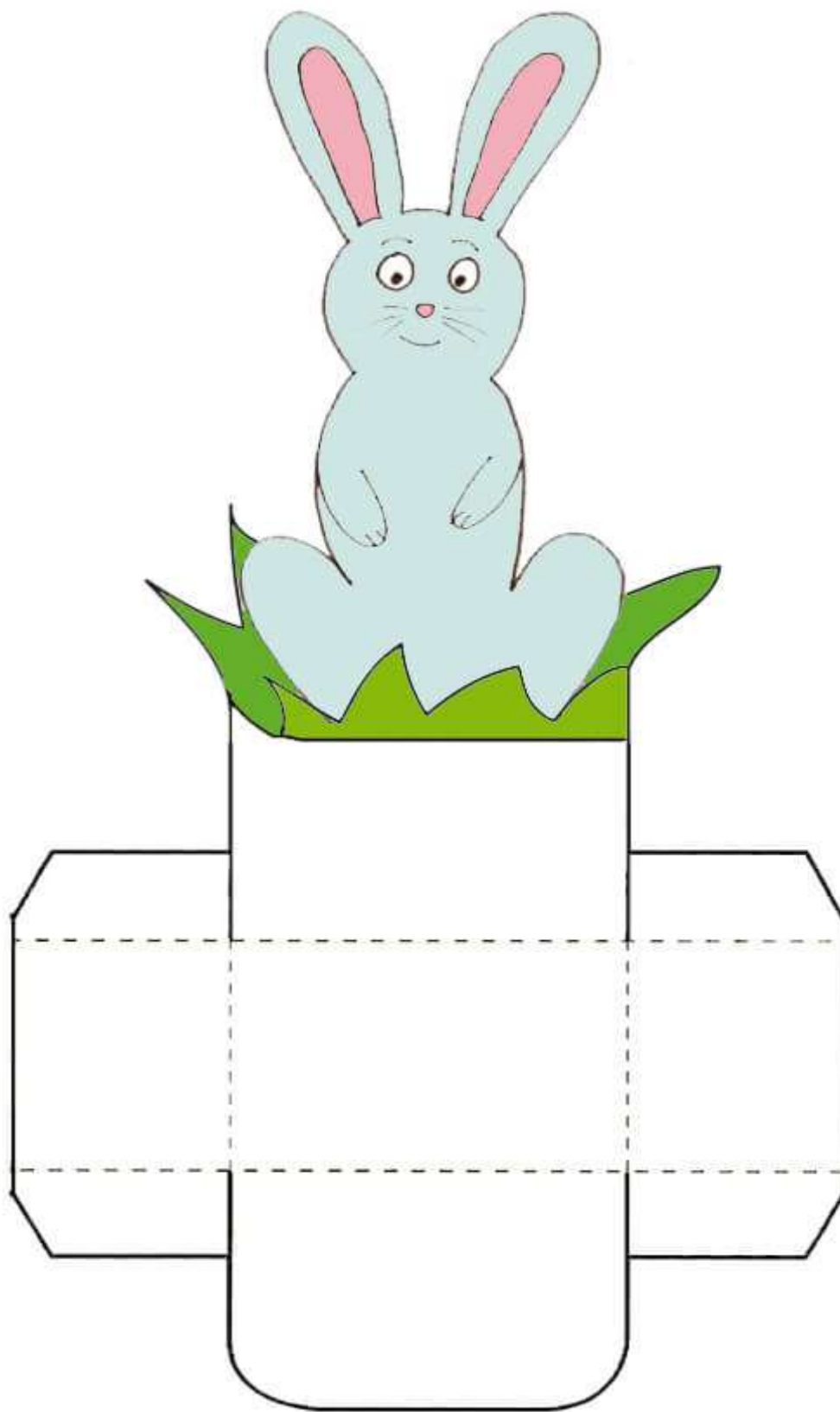

Схемы для этого зайки сразу под ним.

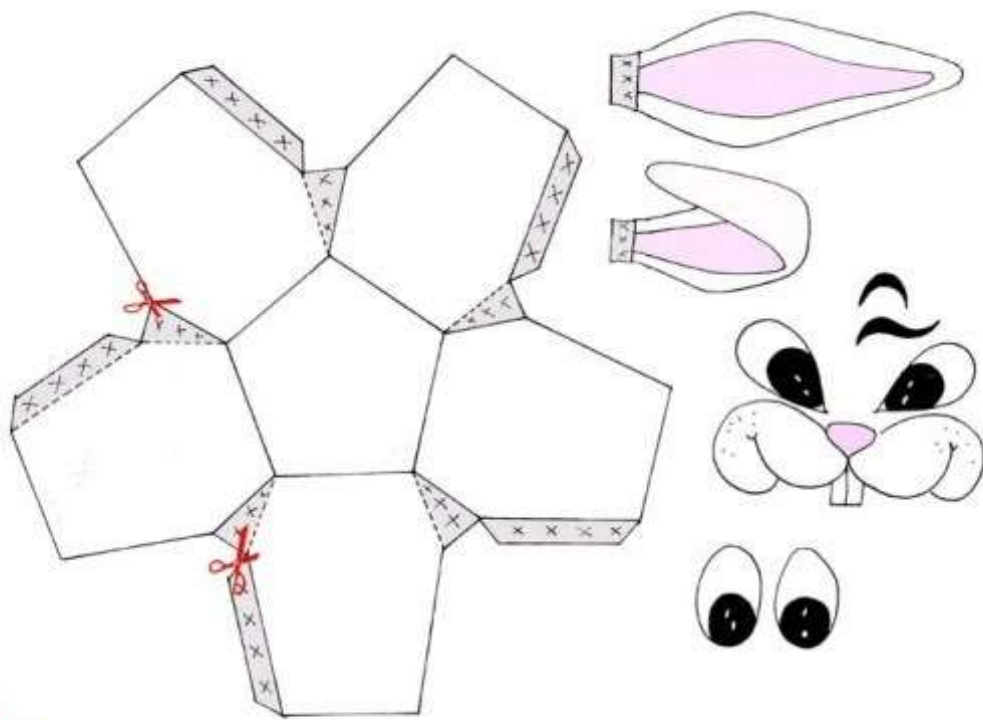

vágni! minden háromszögnél!

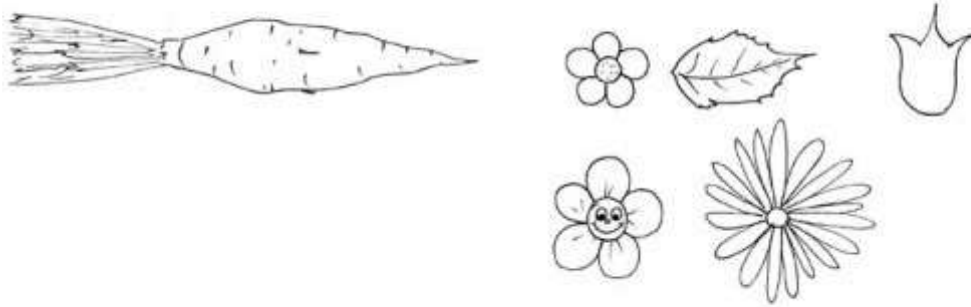
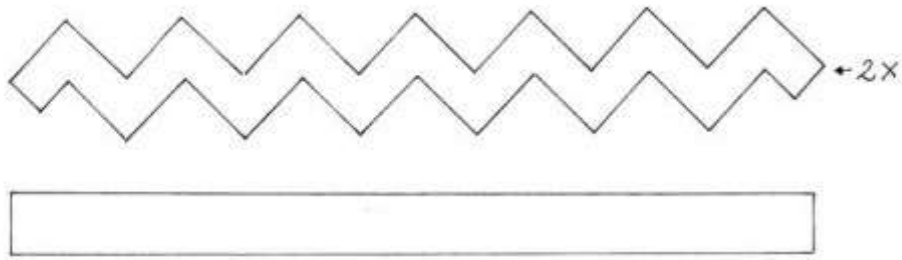

Подставка в виде корзиночки.

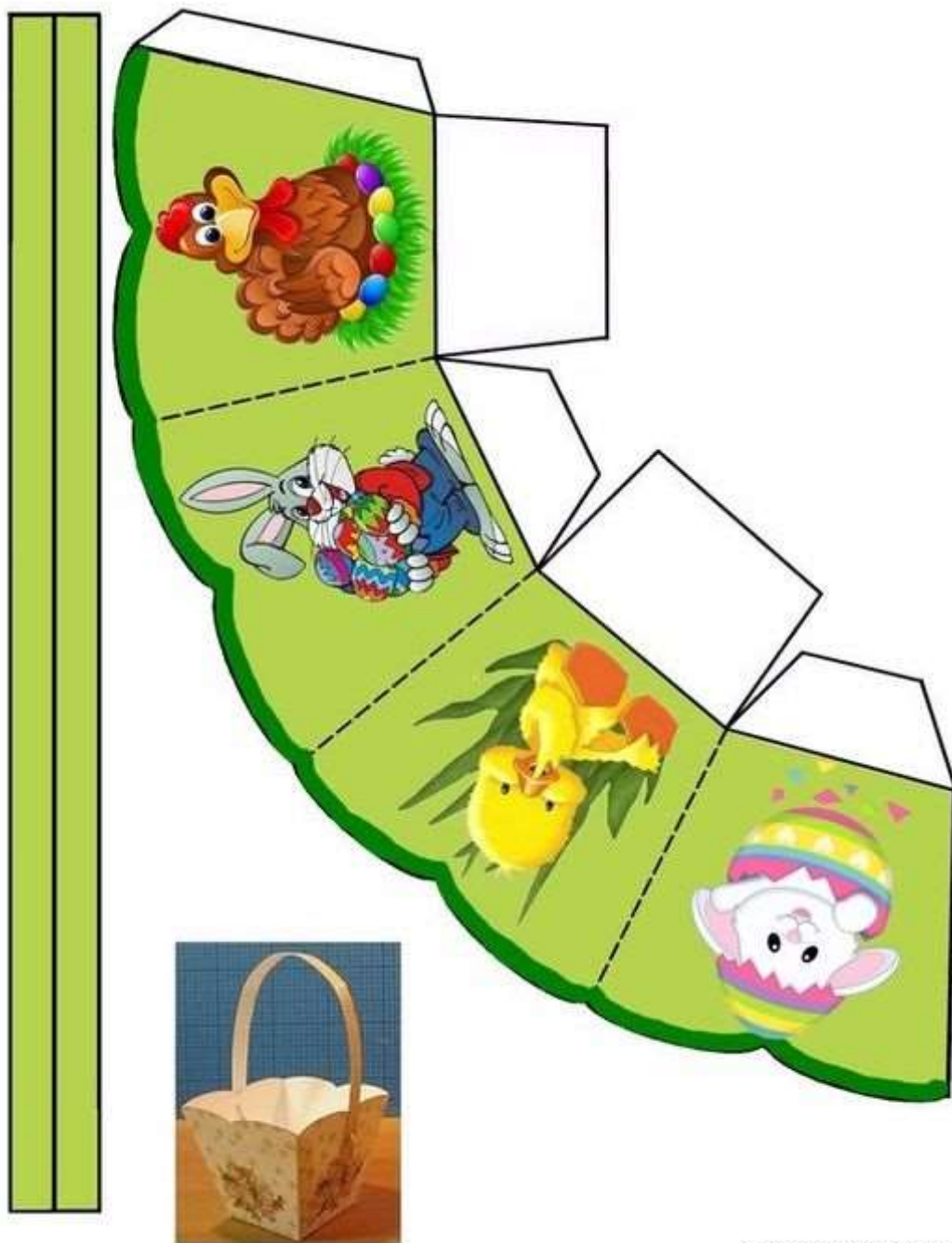

<http://diku1ya67.ru/>

Идея из втулок и гофрированной бумаги.



Втулку режем пополам. Красим ее в белый оттенок. И наносим линии. Верхняя на расстоянии 1 см от края, нижняя на 1,5 см. Отрезаем полоски гофрированной бумаги: 1,5 и 2 см. Верх полосок немного растягиваем, чтобы получилась юбочка. И обклеиваем 1,5 см полоской верх втулки. Оставшейся полосой — низ.

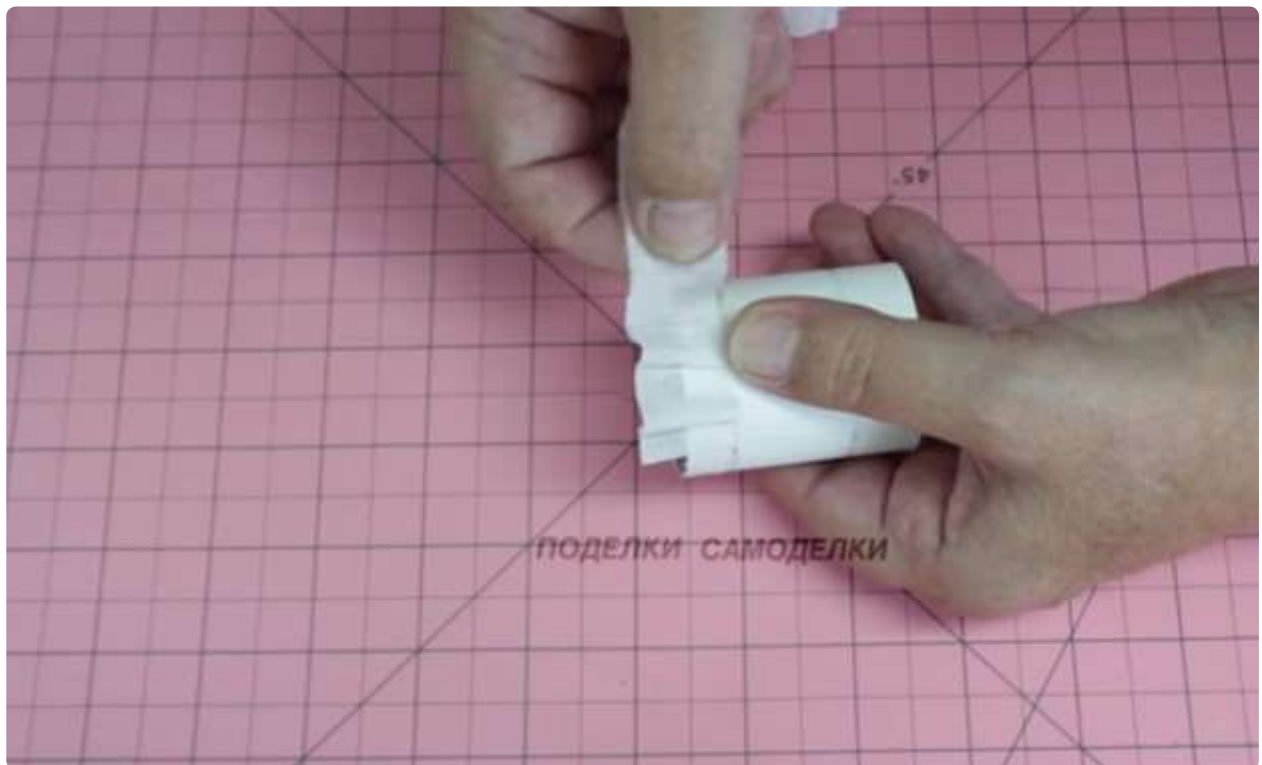

Отмеряем ширину «тела» втулки и вырезаем полоску из бумаги другого цвета. Надеваем на заготовку и присобираем с краев, декорируя красивые складки.



Фиксируем полосу нитками или лентами.

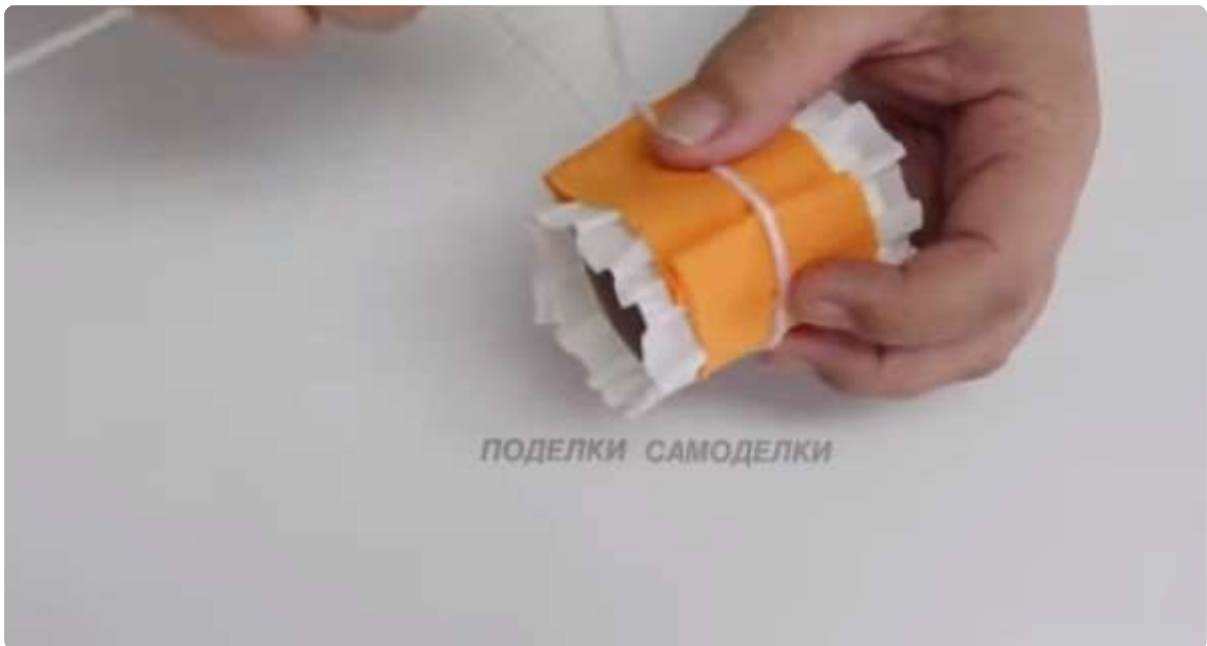

Проявите фантазию. на основе этого мастер-класса были изготовлены эти подставки, только немного модернизированы.



Еще идеи из втулок.



Сначала делаем из нее цилиндр с дном.



А затем уже верхней части придаем форму травы, курочки или корзинки.



Нет втулки? Не беда, покажу простой вариант подставочки из обычной плотной бумаги.



Нужно взять зарисовку на бумаге, двусторонний скотч, мохнатую ленту, помпоны и ленточку для бантика.

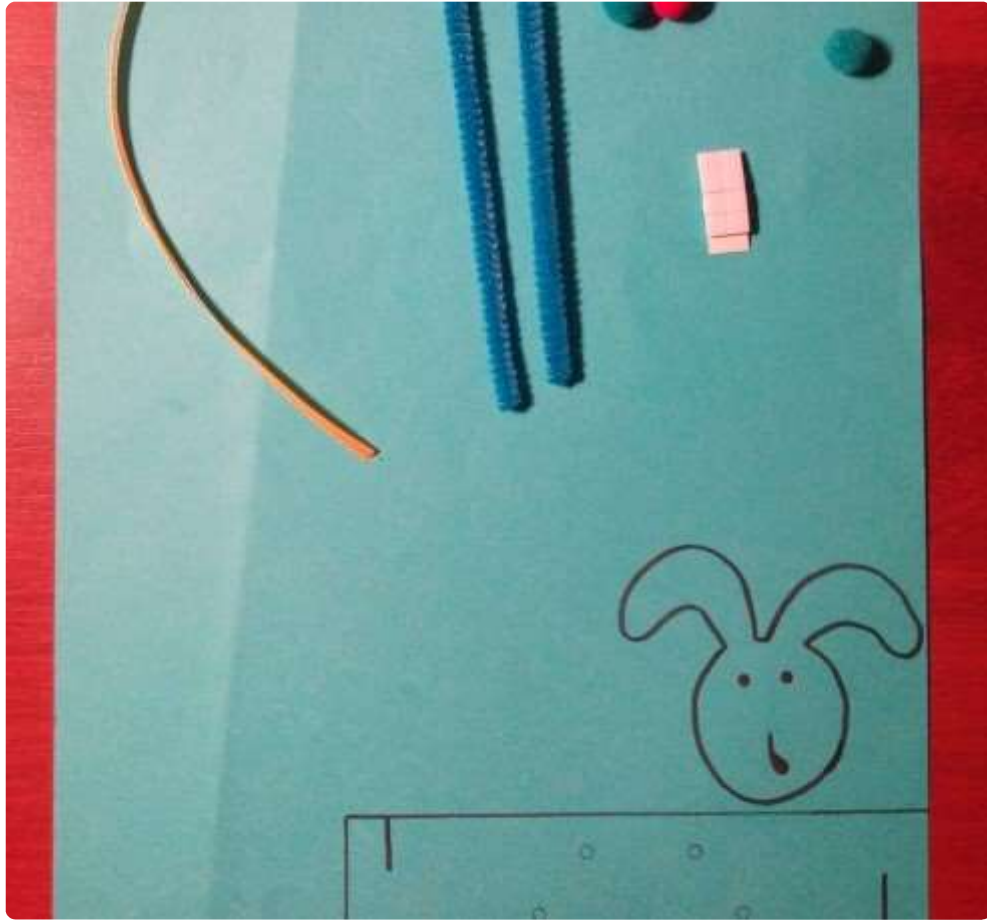

Ширина полосы зависит от того категории яиц, что вы покупаете. Поэтому сначала измерьте кокошко, затем перенесите эти замеры на картон. Нужно взять обхват яйца и высоту до середины.

Рисуем так, как на картинке.

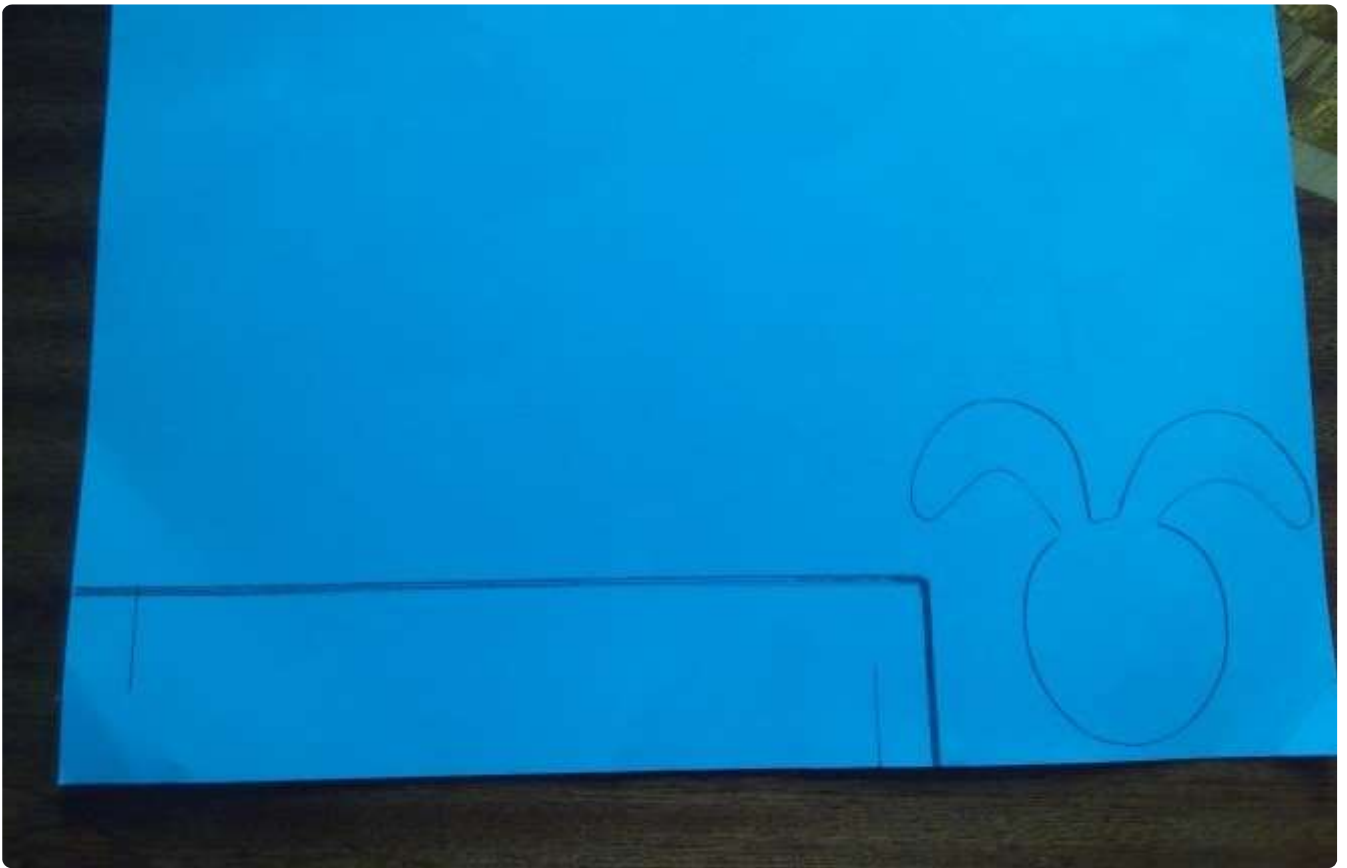

Вырезаем детали.

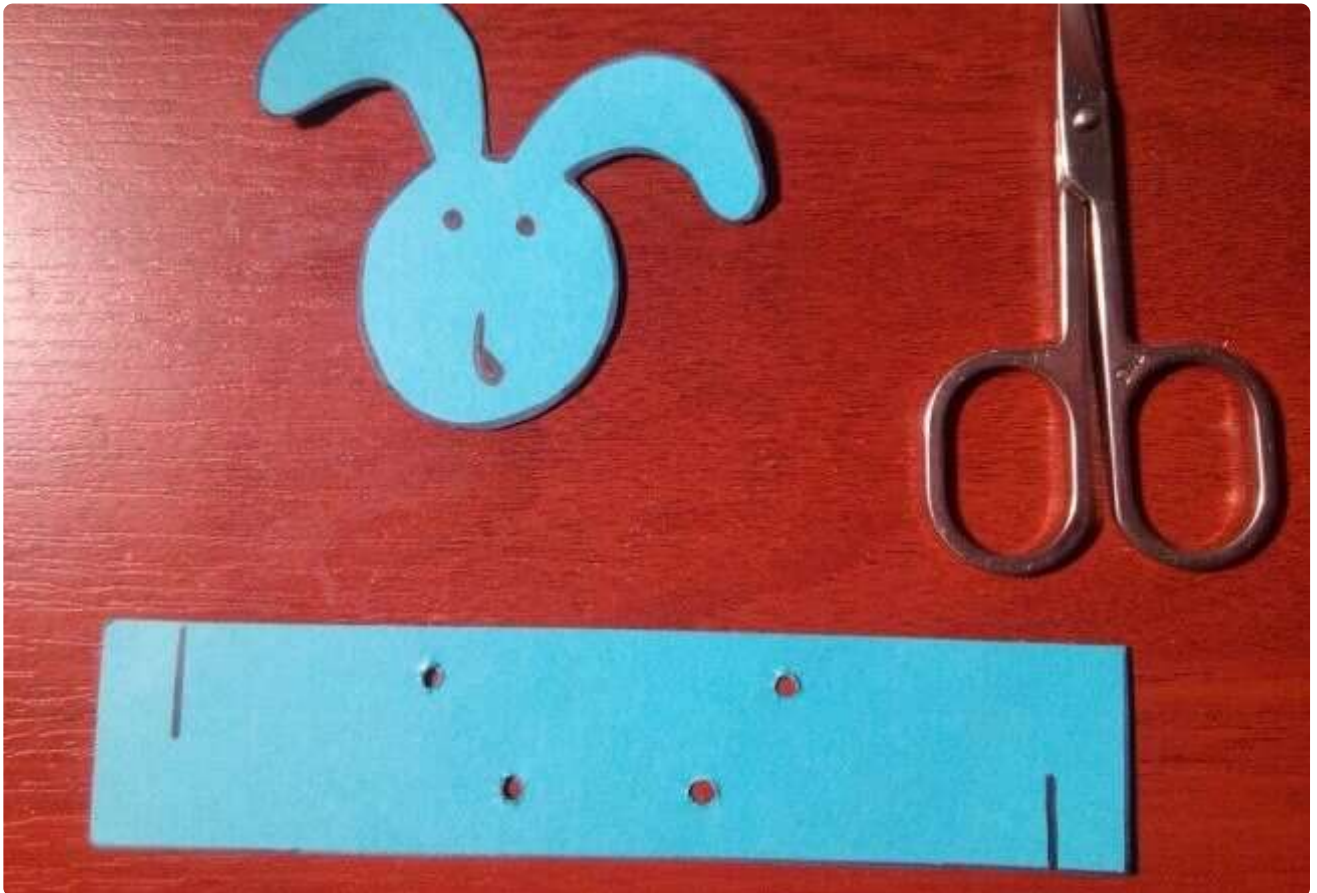

Сворачиваем полосу кругом. Вставляем края в прорези — нам даже клей не понадобился.

Приладим лапки.



И зафиксируем мордочку. Вот и все.

Далее идеи для вырезания с трафаретами.



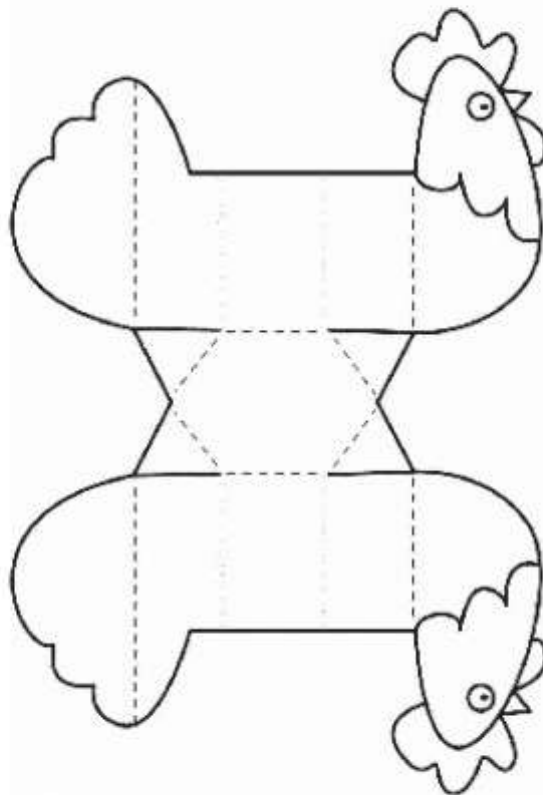

Простейшая поддержка из картона.



Также полосы для сворачивания можно распечатать. Привожу шаблоны.



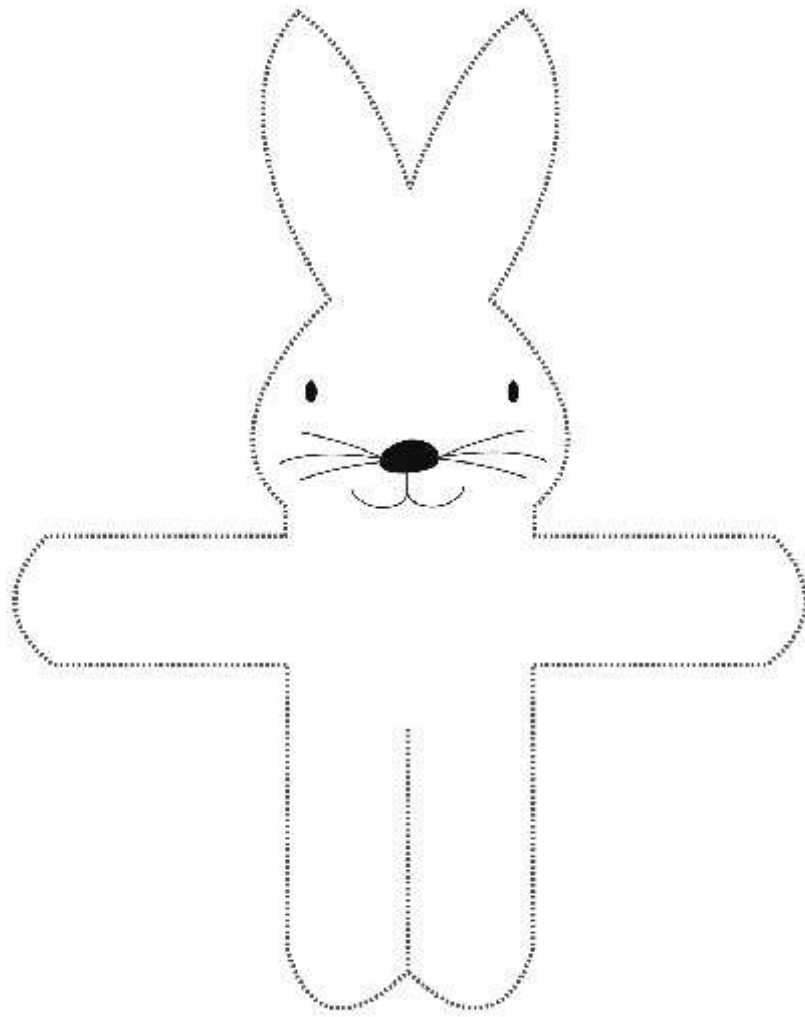

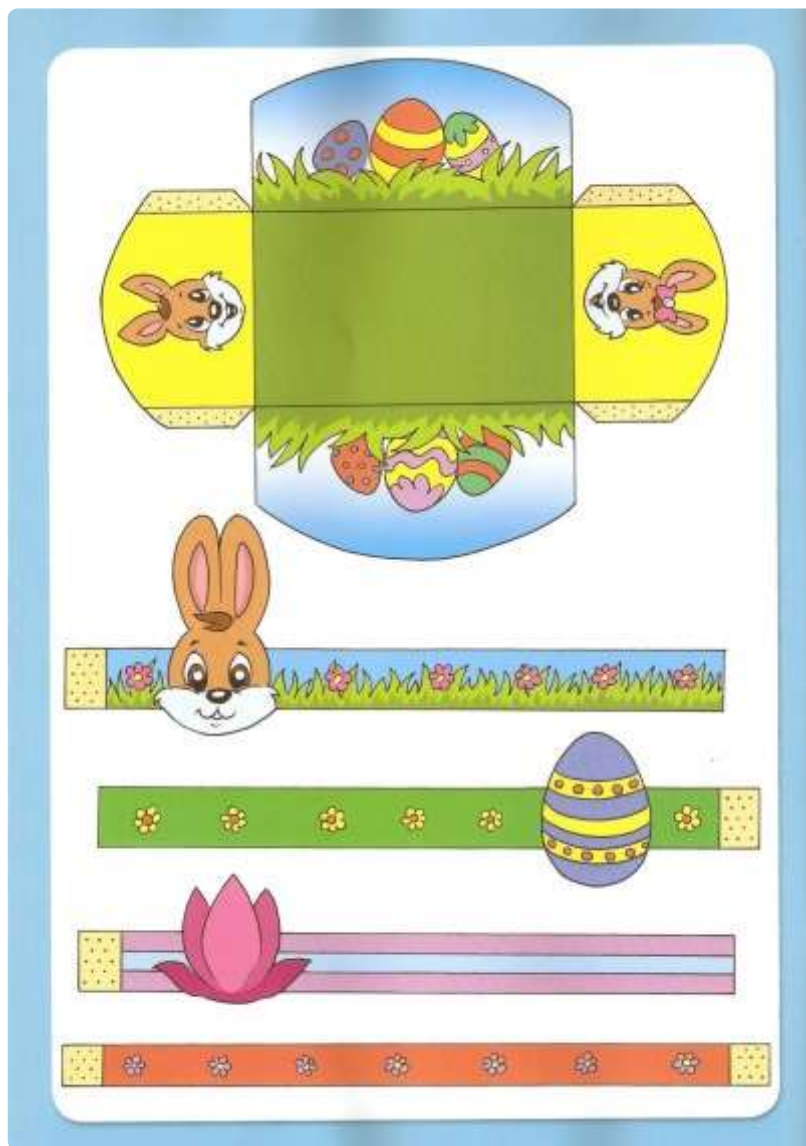

Здесь можно даже записочку оставить.

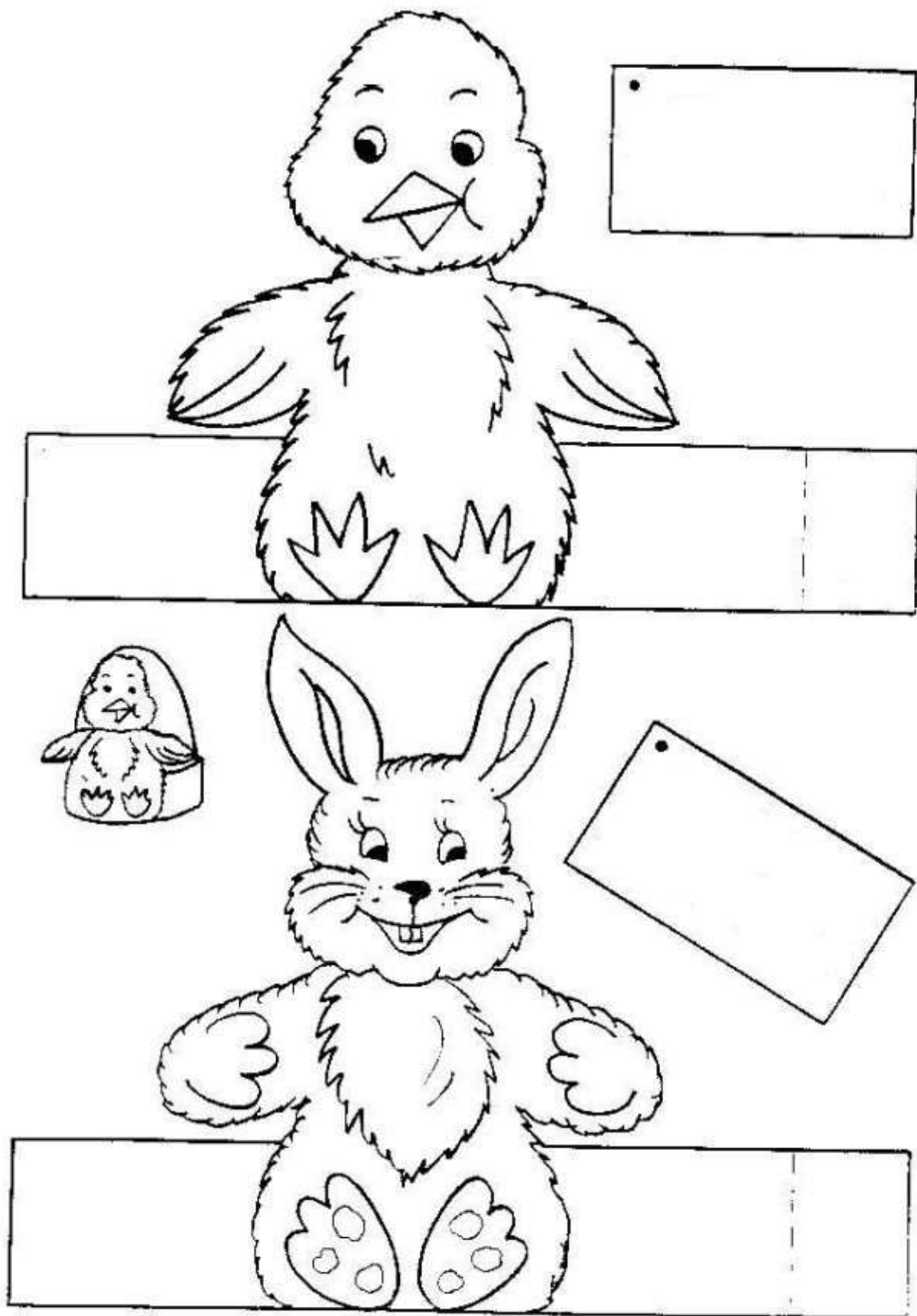

Цветной вариант.



Presented by Chica and Jo
For more information,
see www.ChicaAndJo.com

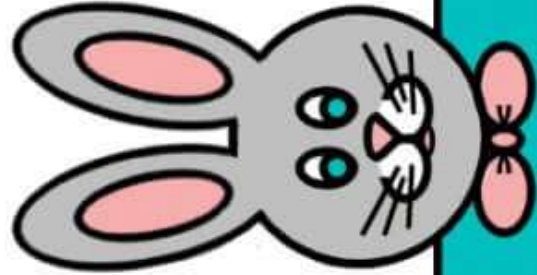
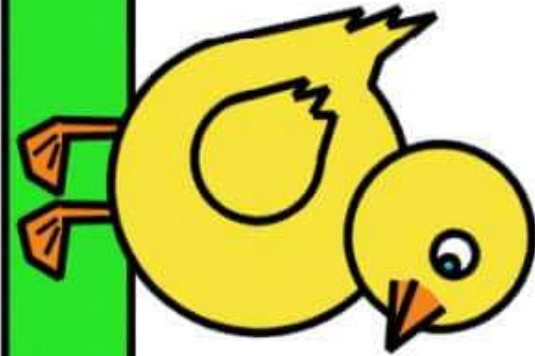

© Copyright Chica and Jo, LLC



Чудесный зайка.

Easter egg

Pattern is created by Milan Zevic from SNIS leather goods. You are free to print as many copies that you wish, to share, to copy, as long as you leave this page unchanged. If you wish to see our other creations, please visit our blog on <http://snisleather.blogspot.com> or visit our shop at <http://snisetsy.com> Have fun!

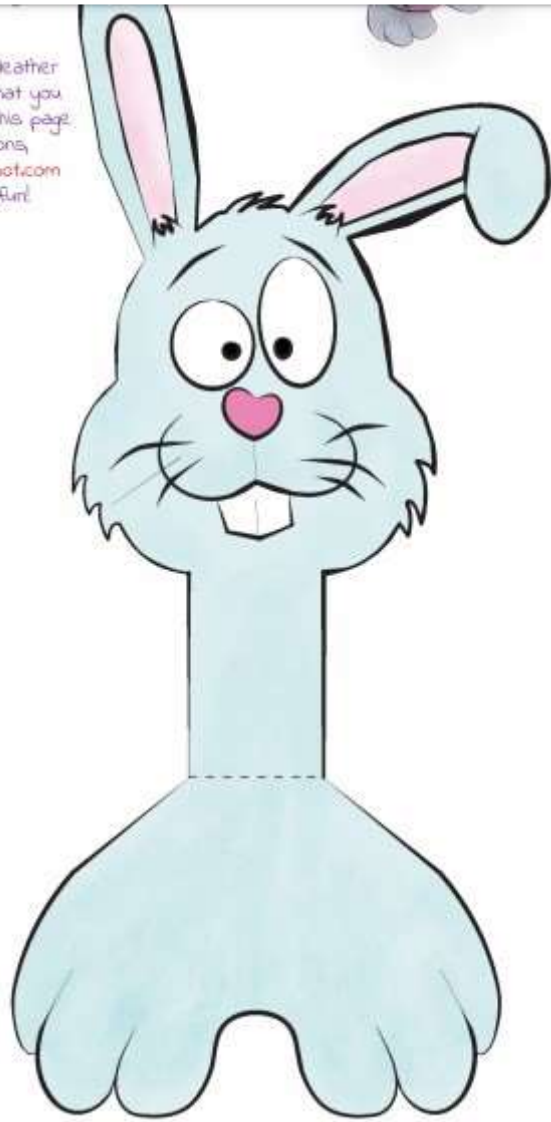
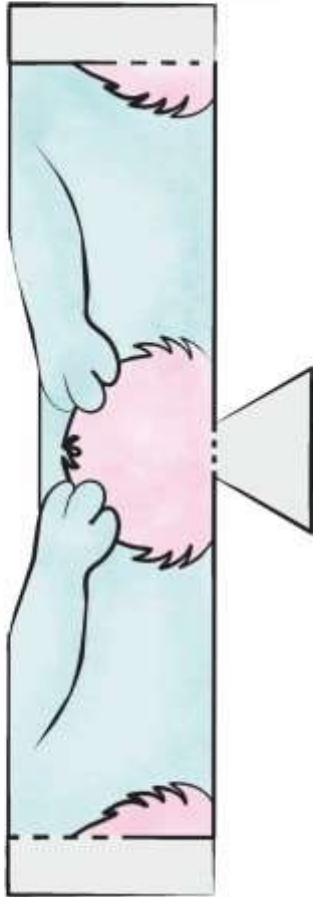

Идеи для создания подставочек.

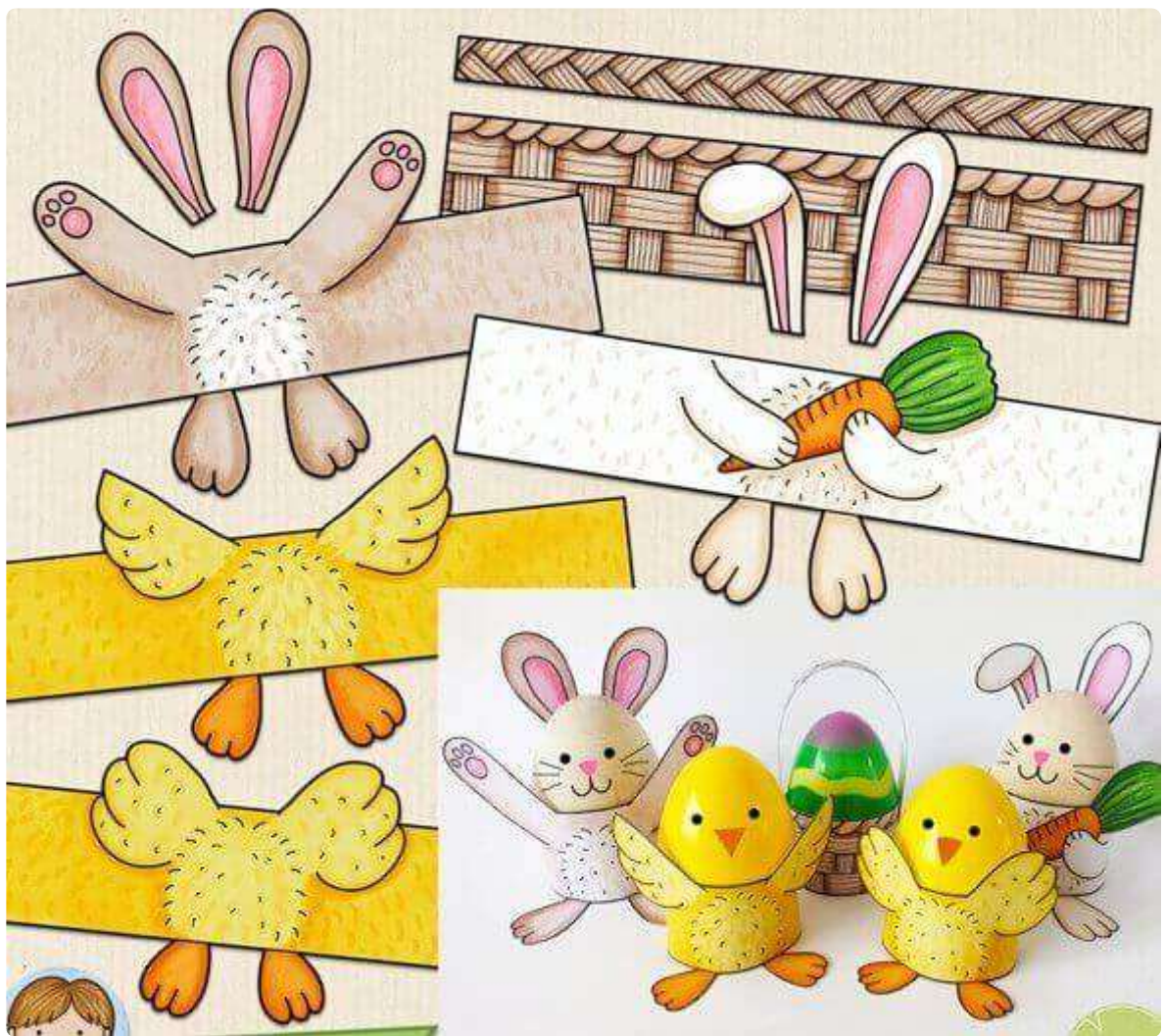

Легкие идеи из треугольника.

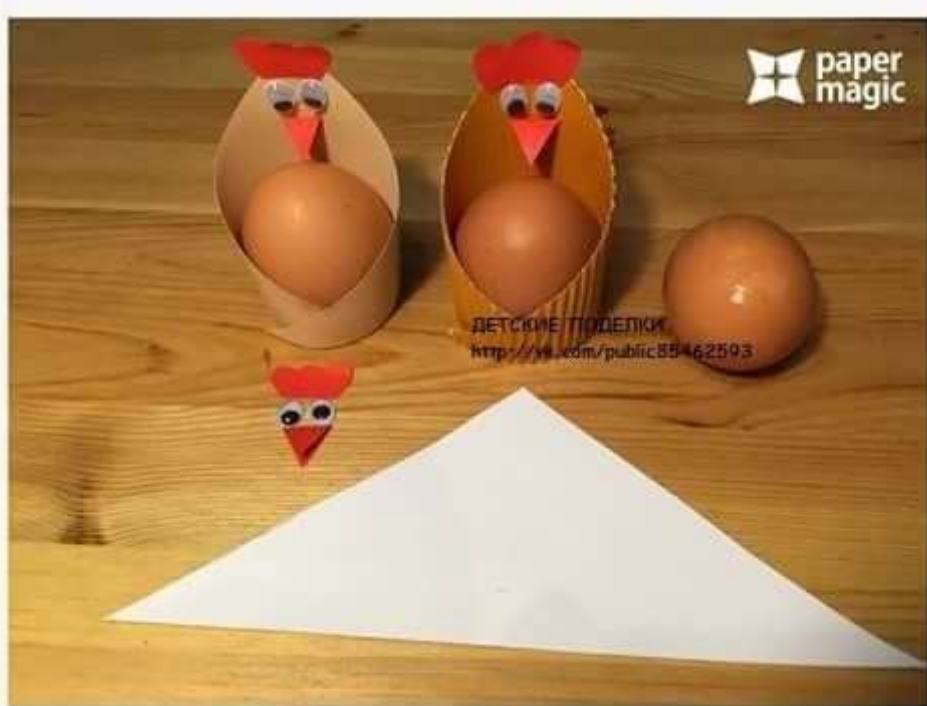

На ее основе получается такая красота!



Еще полоски для вырезания.

Easter Egg Wrappers

Cut out and wrap around your eggs (or) use for fun finger puppets and table decorations.

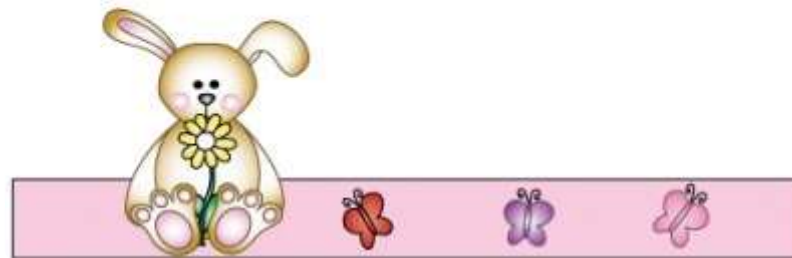
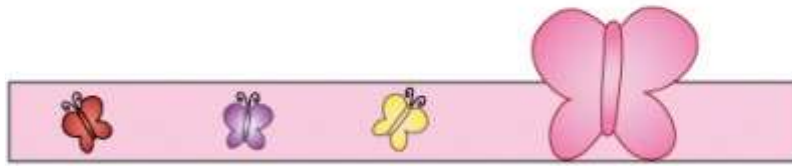

Все зайки да курочки, вот вам улитки на заметку.



Такой вариант.

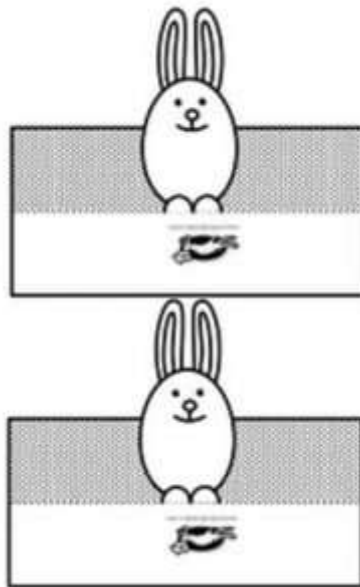

Распечатываете, раскрашиваете и вырезаете. Соединяете края и украшаете стол.

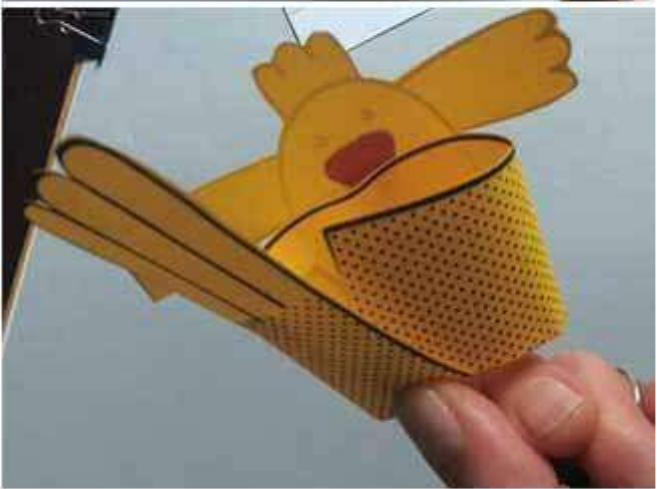
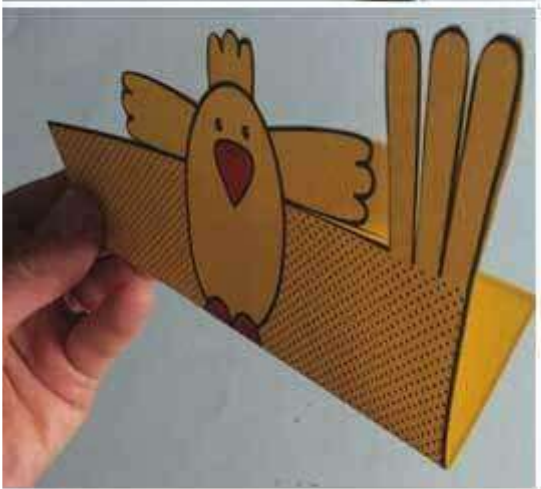
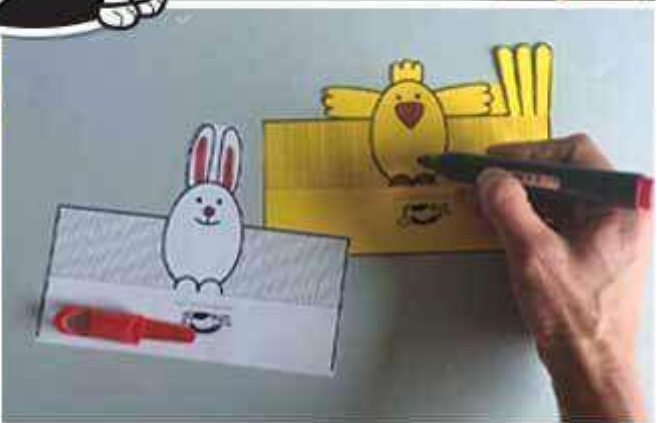
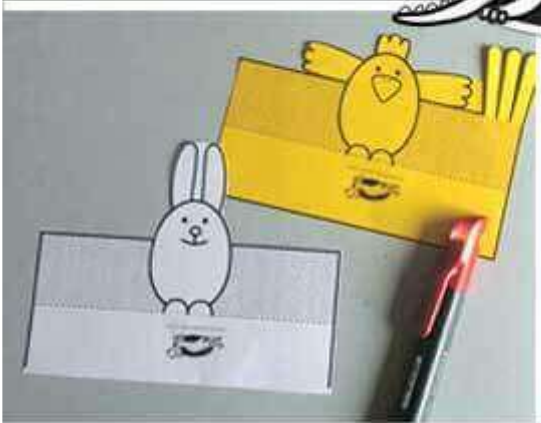
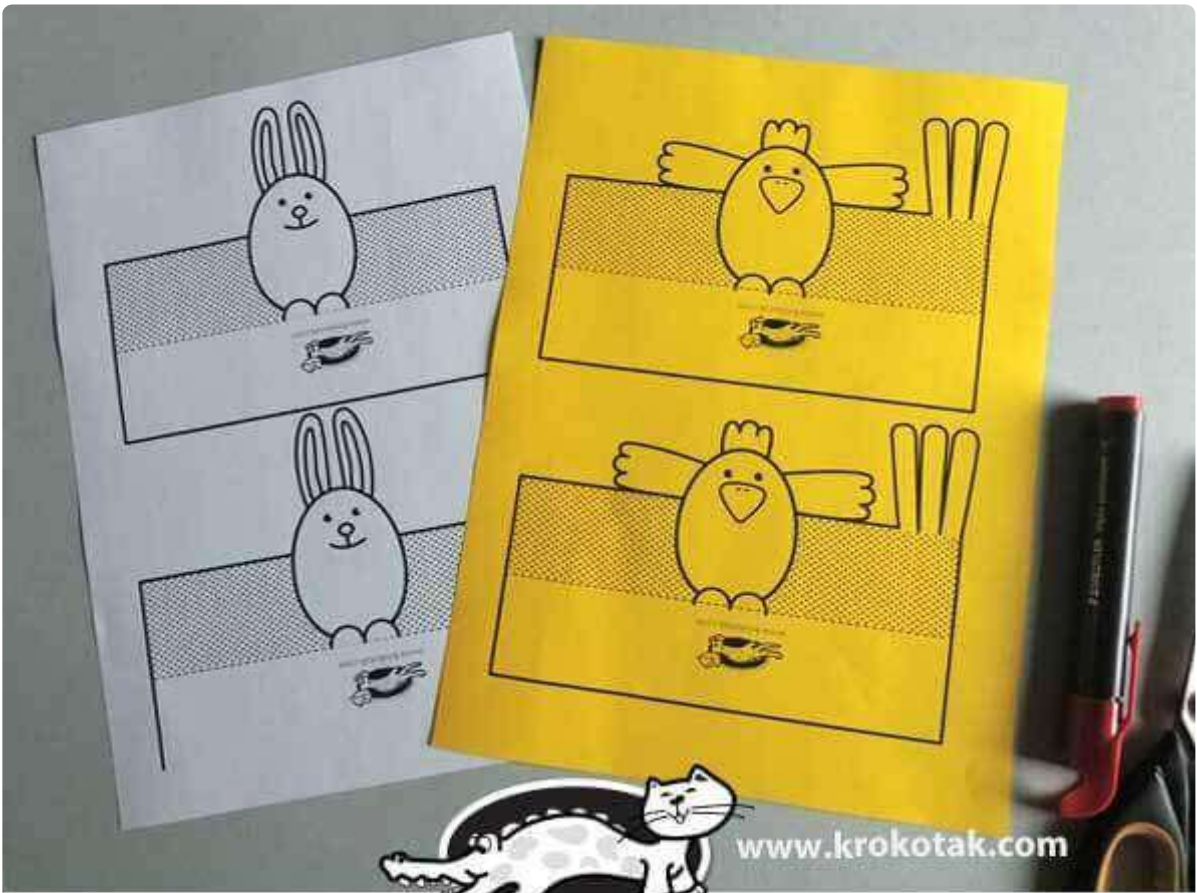

Конечно, техника оригами не осталась в стороне.



Такие зайки получатся, если следовать шагам, указанным на рисунках.

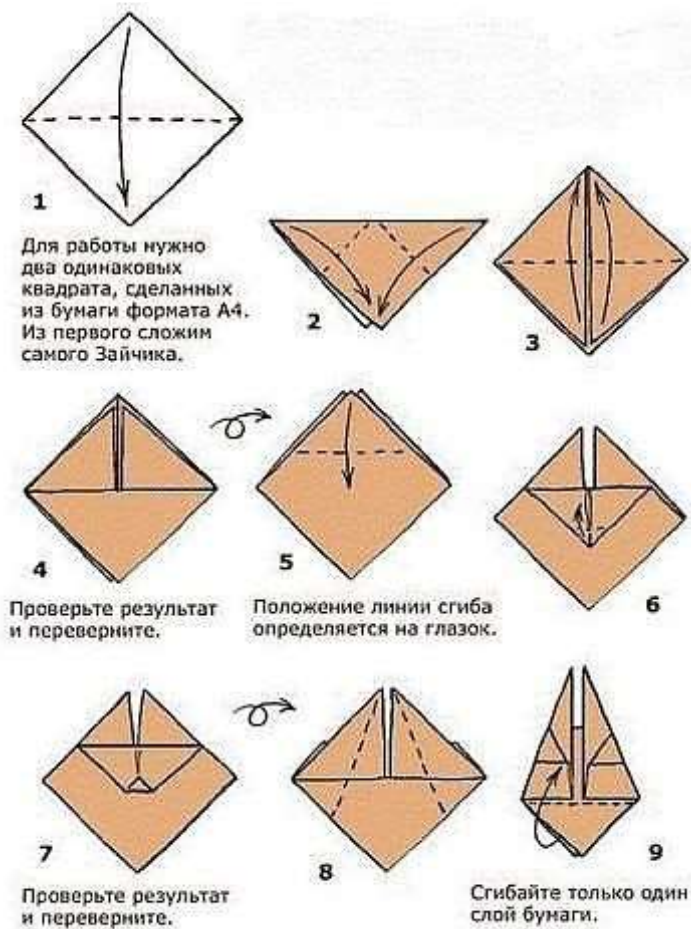

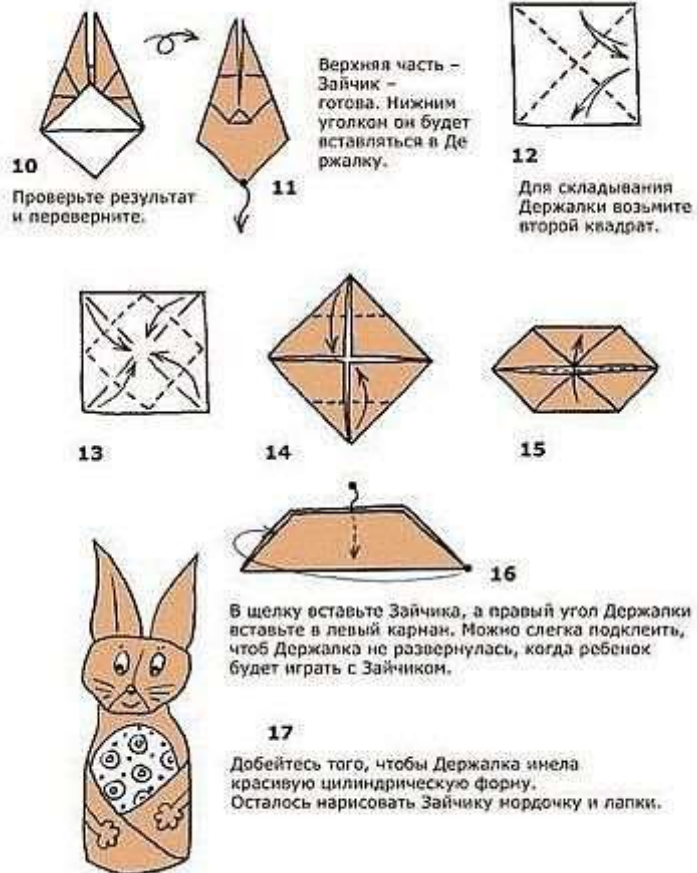

Более простой вариант для начинающих.

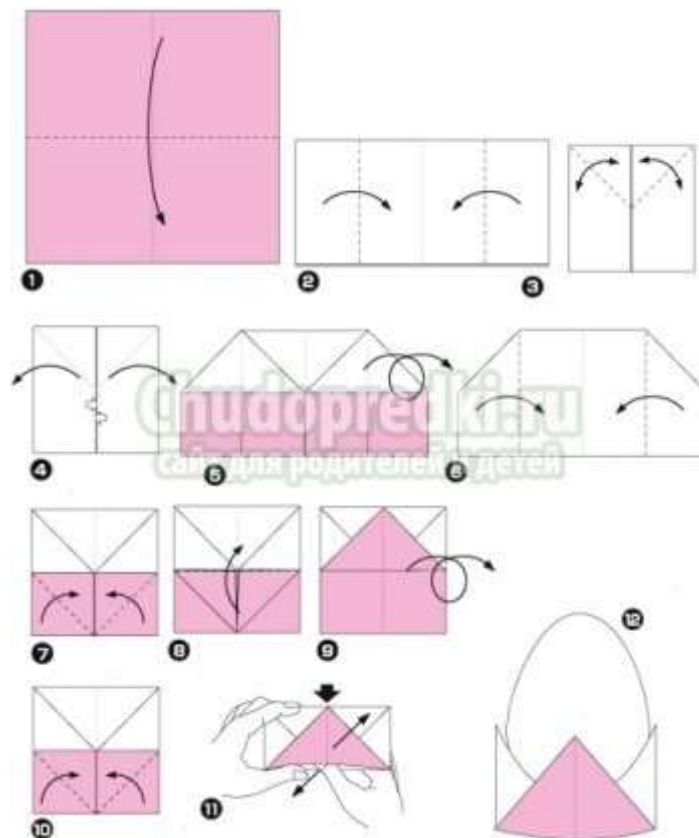

Еще одна милая схема.

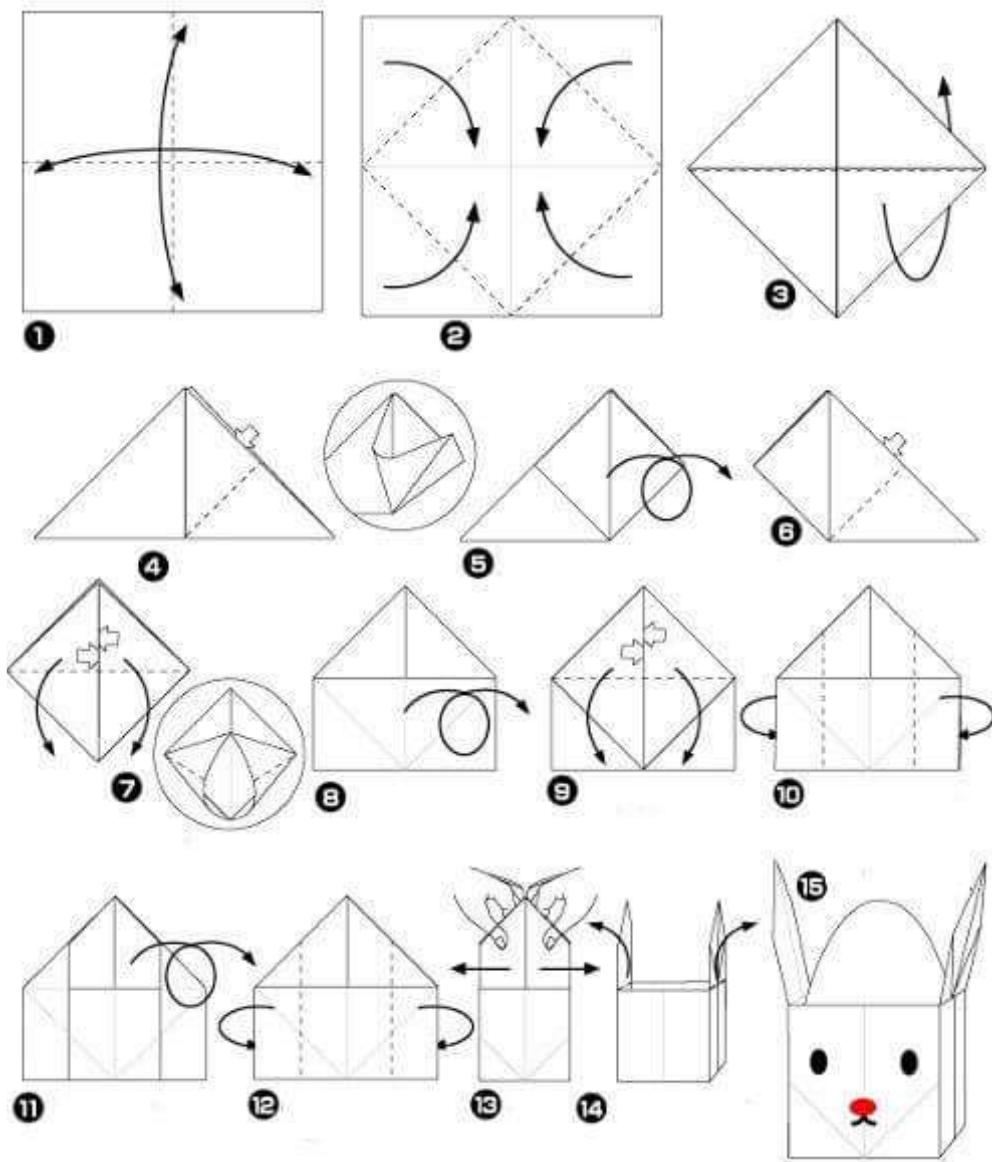

Думаю, пригодится такая корзиночка.



Для индивидуальной подставки используйте такие шаблоны и схемы.

A/3

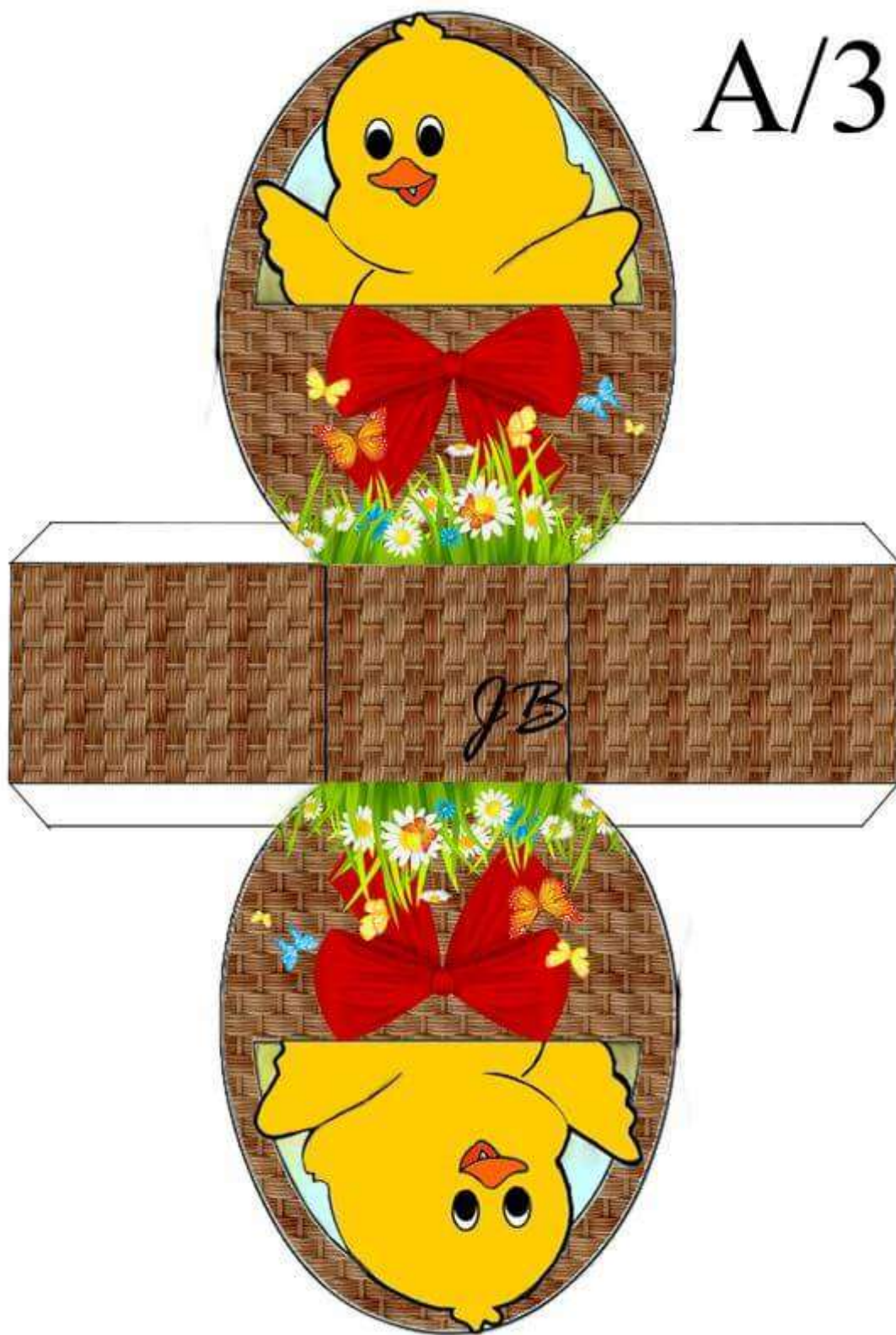

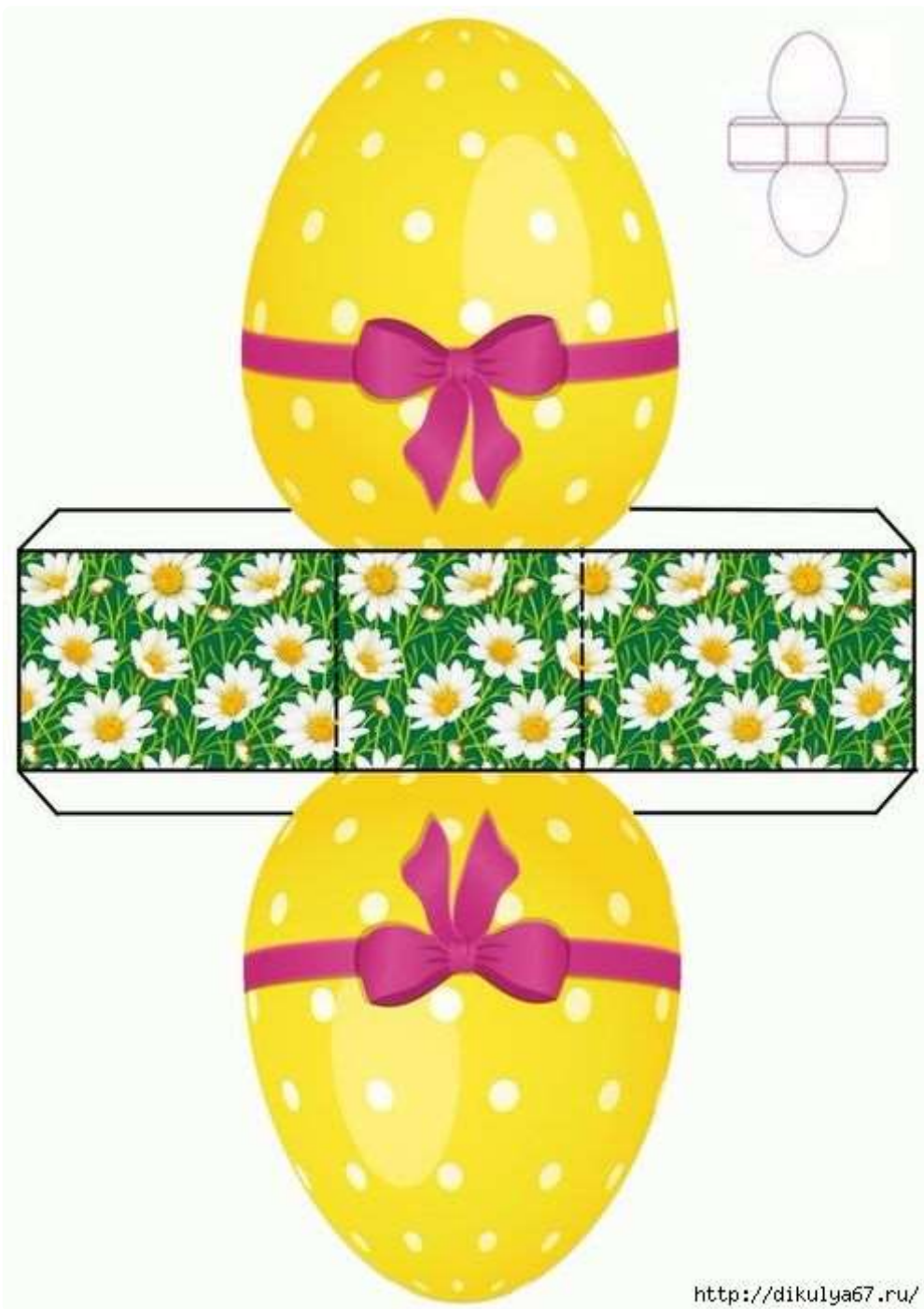

<http://dikulya67.ru/>

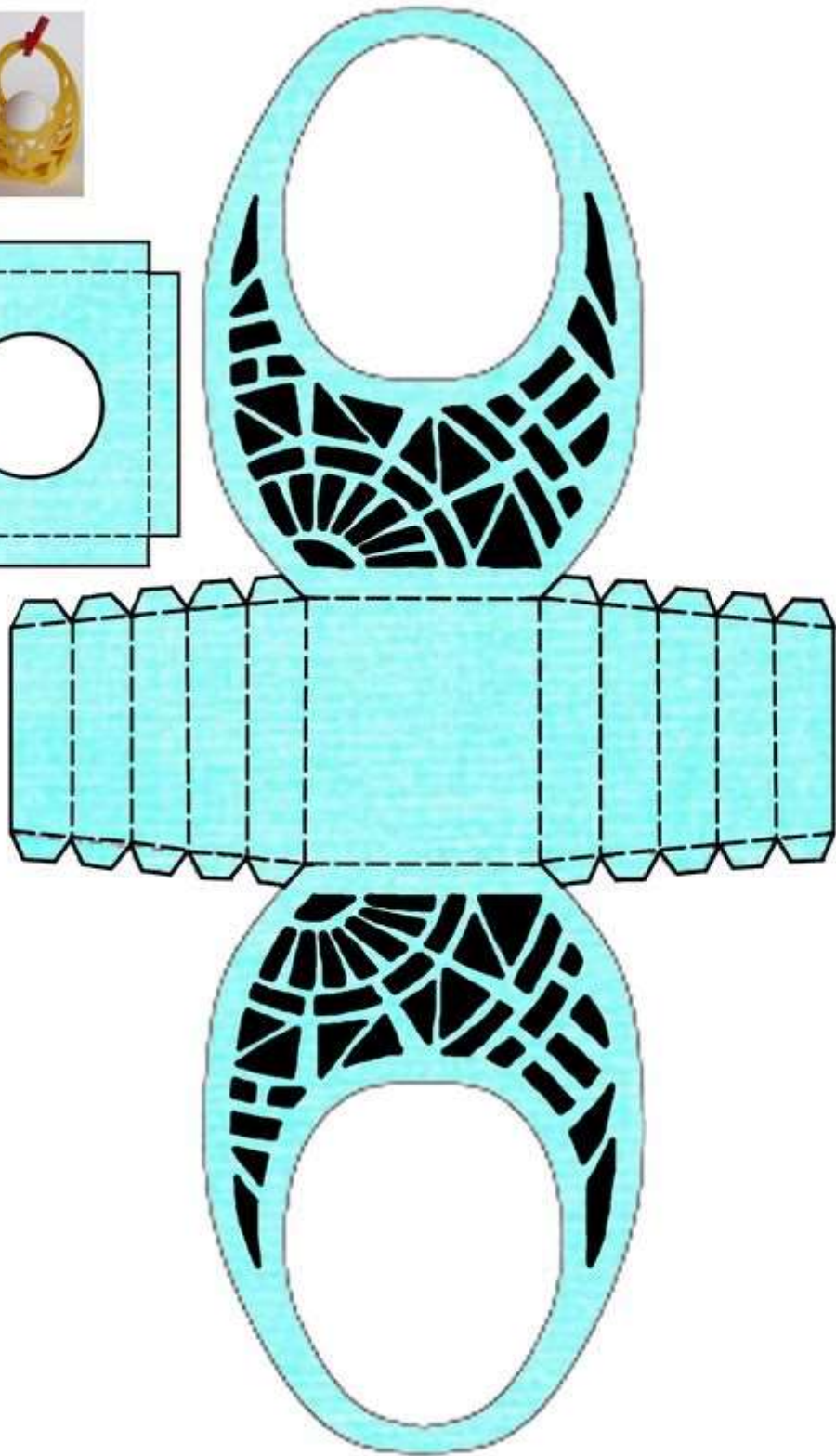
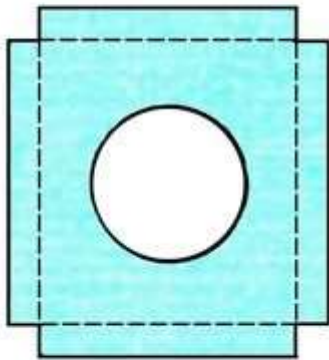

Маленькие коробки.

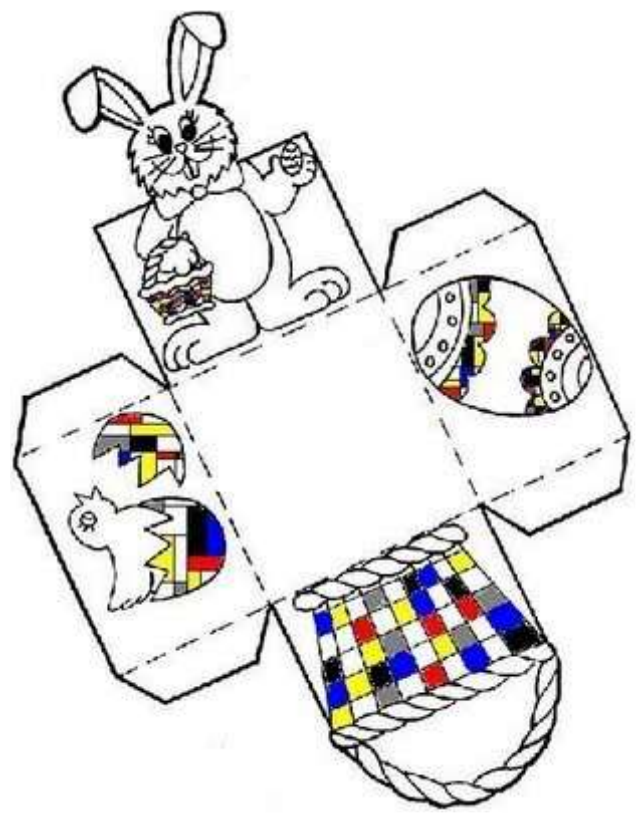

Bunny Box

Cut around the design. Fold between the bunny heads to form the box. Fold tab marked "a" inside, and tape or glue. Fold up the bottom of the box and the three bow ties making sure that they are on the outside of the box as shown. Tape or glue them. Fill the box with treats!



X2

A/3



Для перепелиных яичек возьмите эту заготовку.

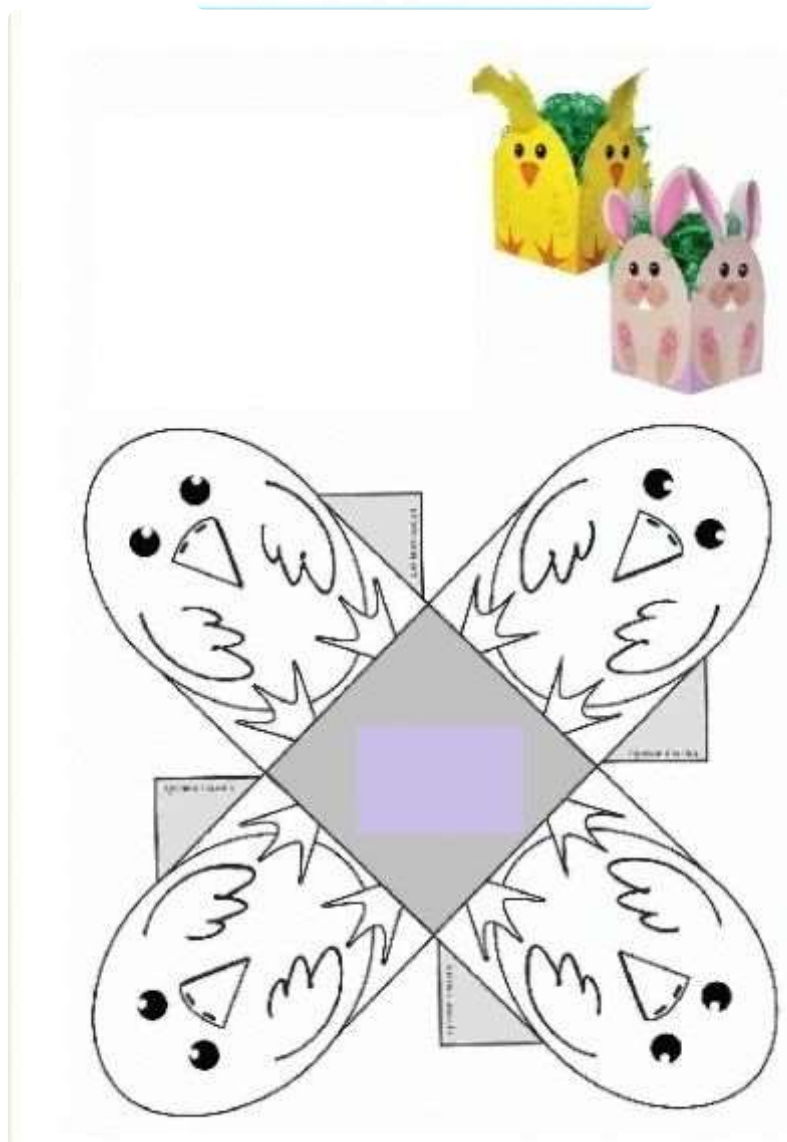

Шаблон для коробки с кроликом.

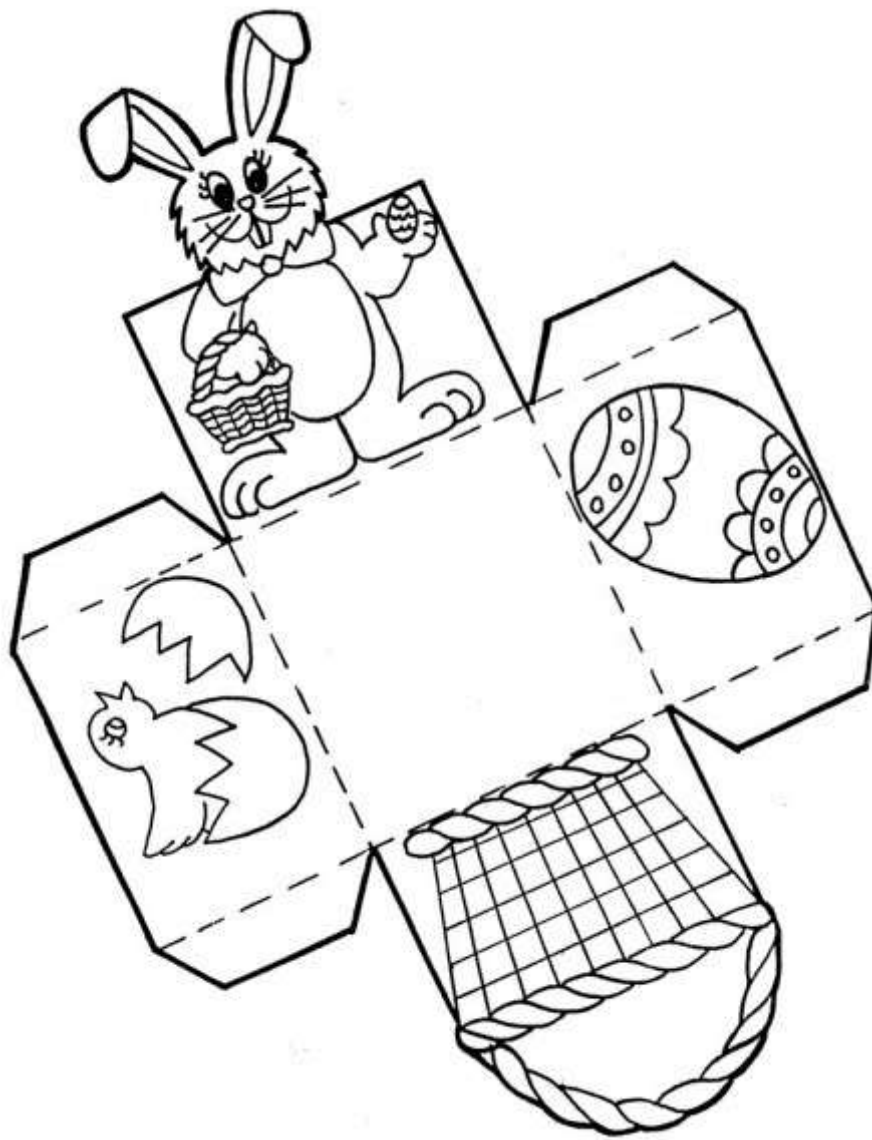

Круглые идеи.

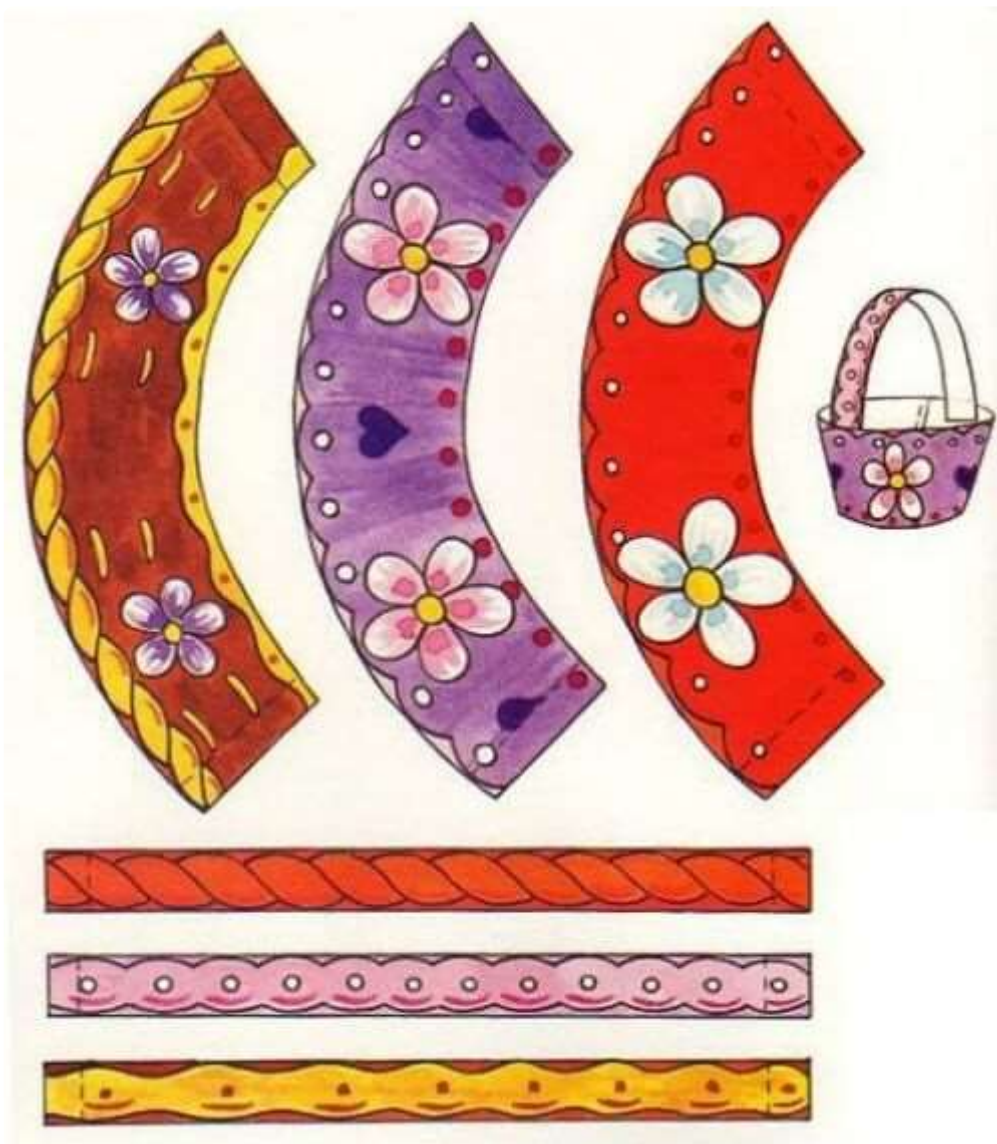

Спокойные цвета и зай. Вырезаете по контуру и склеиваете специальные припуски.

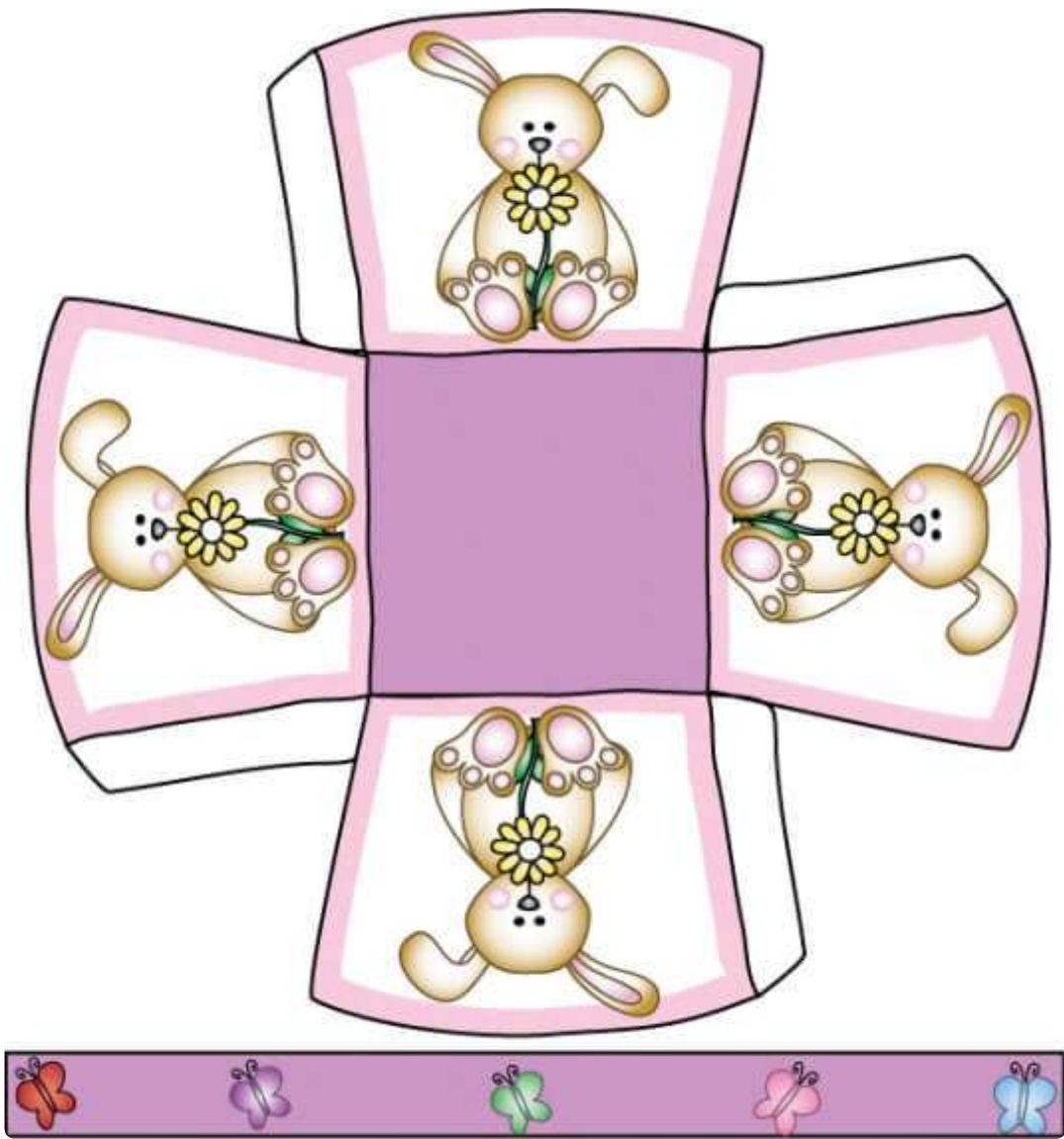

Идея подставки для яйца в виде цветочка. Для этого нужно взять небольшой кусочку втулки и 2-3 полоски гофрированной бумаги. Чем полосок больше, тем цветок пышнее.



В технике оригами умельцы сотворили такую красоту.



Добавлю еще немного готовых для распечатки подставок.



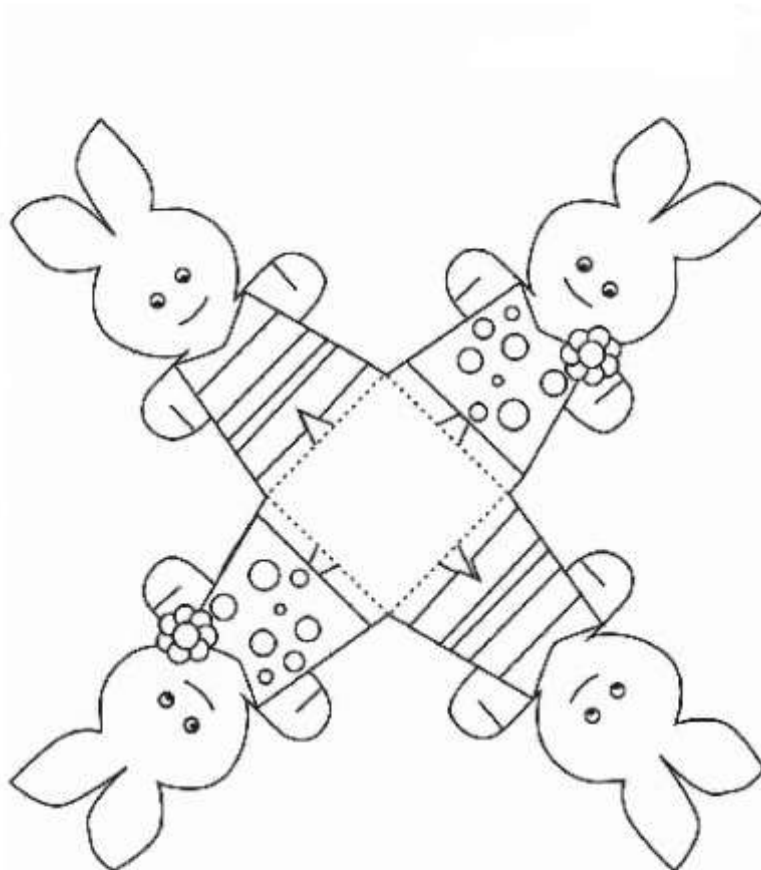

В заключении этой бумажной темы хочу показать вам идеи, когда подставка становится доп элементом, только дополняя композицию. А основной смысл несет сам декор яйца.



Инопланетяне или Пятачок.



Согласитесь не все так сложно, как казалось!

Идеи из фанеры и дерева с чертежами

Теперь для тех читателей, что подошли к созданию подставочки со всей серьезности. Здесь я имею ввиду мужчин. Потому что в этой главе у нас работа с деревом и фанерой.

Разберем пошагово такую красоту.



Примерные схемы.

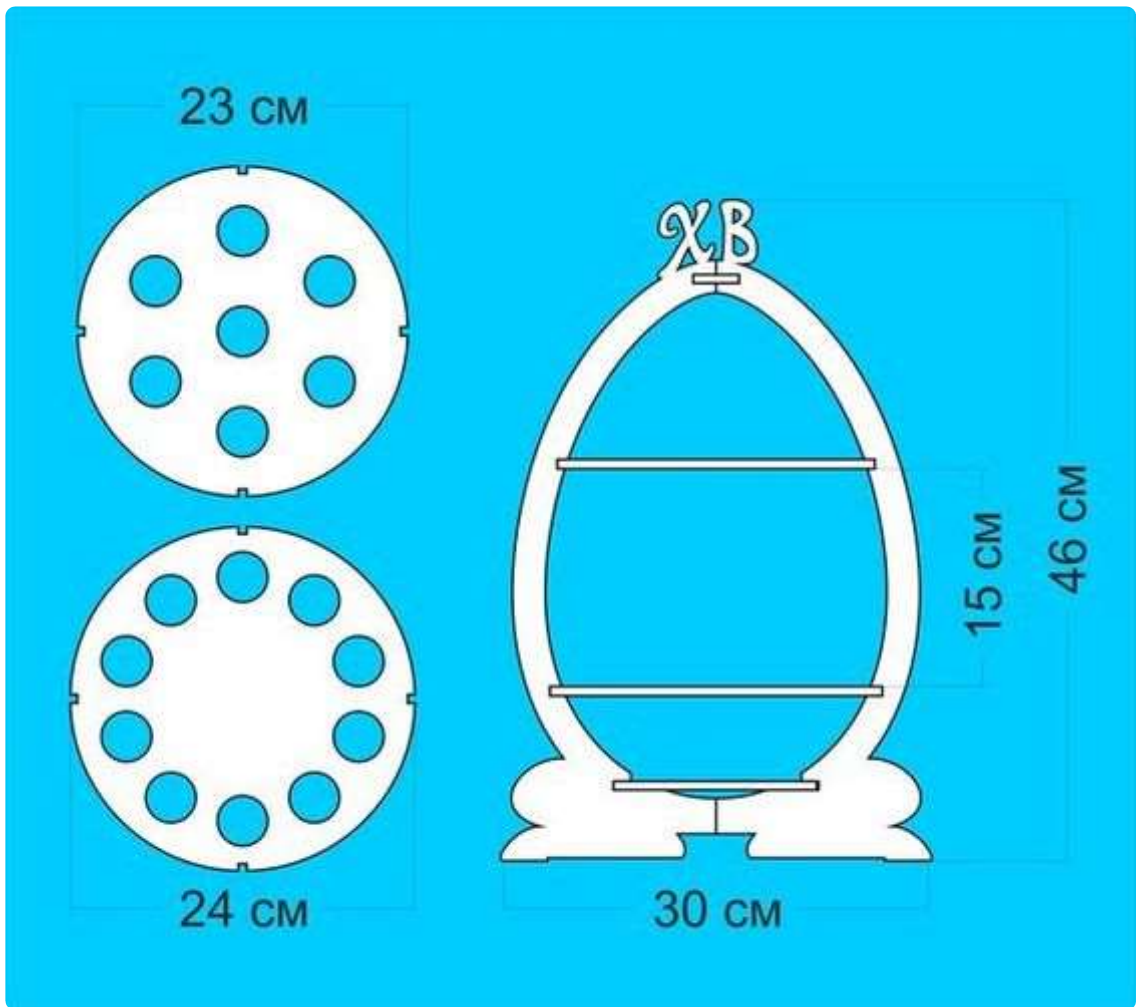

Этот рисунок можно взять за основу чертежа.

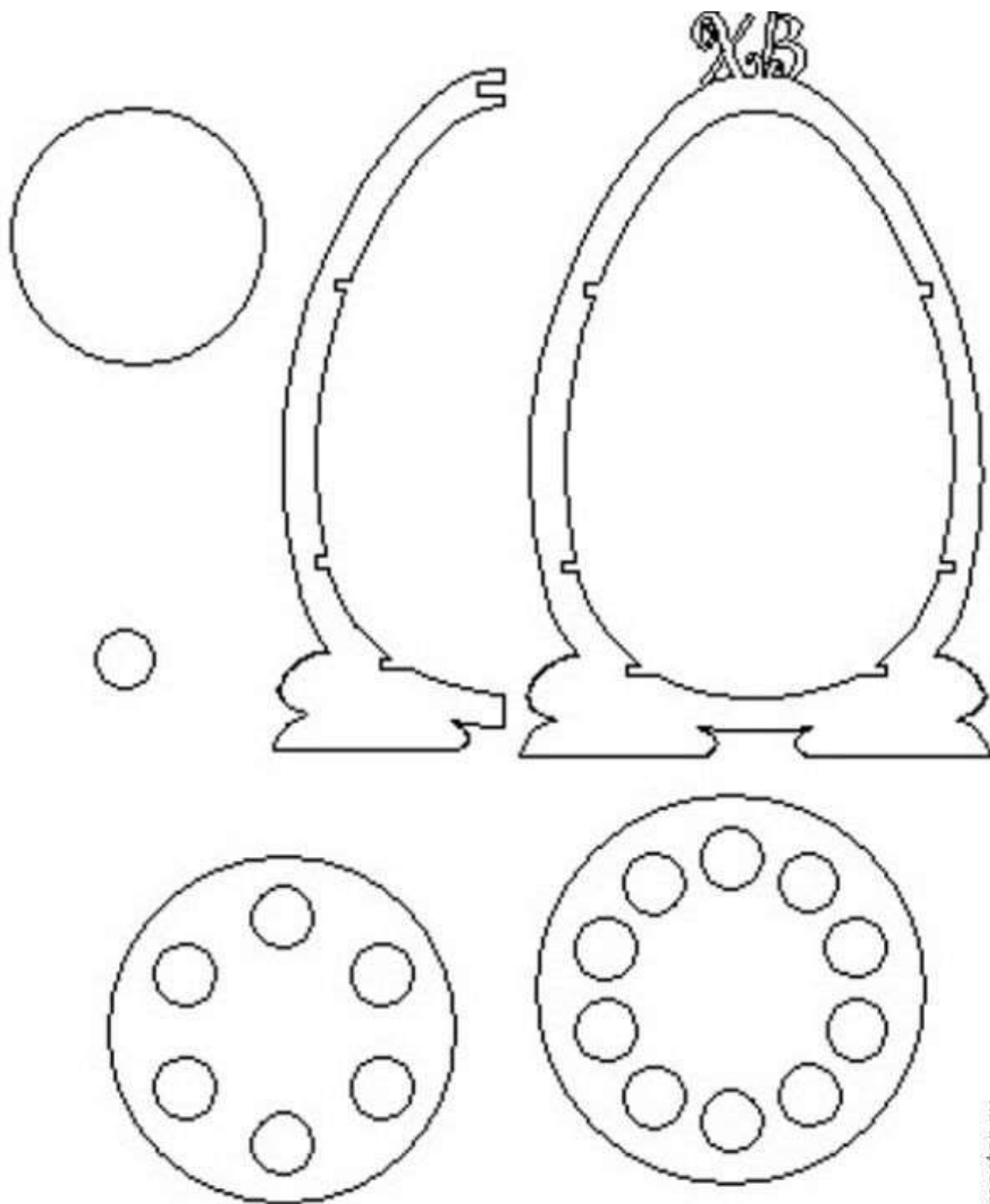

sechkina.livemaster.ru

Переносим лекала на фанеру. Лучше брать тонкую 0,5 см. Она будет легче резаться лобзиком. Вес яиц же такая толщина выдержит наверняка.

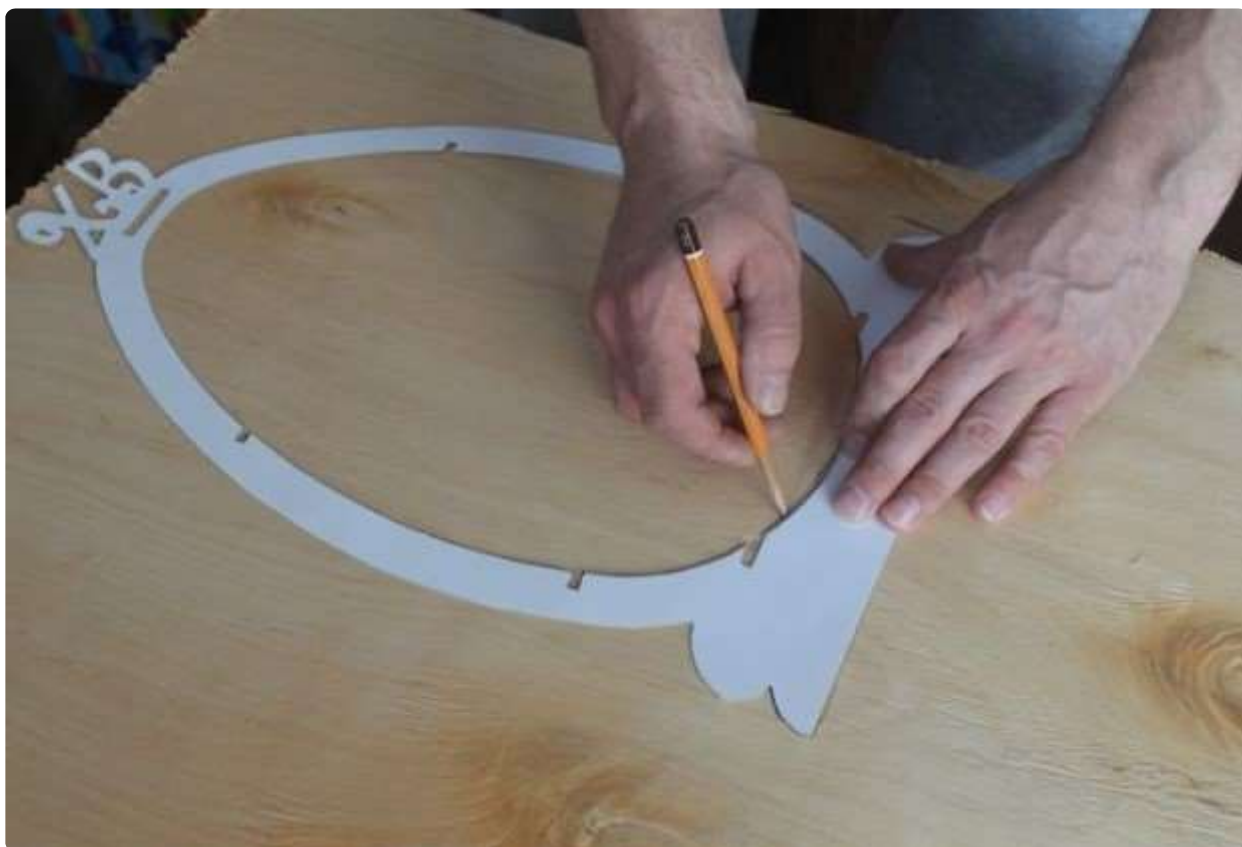

Вырезаем детали по контуру.



Дырочки удобно сначала просверлить дрелью.



Все неровности нужно отшкурить и отшлифовать.



Собираем детали.



Ножки вырезаны в виде заек. Их можно выжечь или раскрасить.



Еще чертежи и схемы.

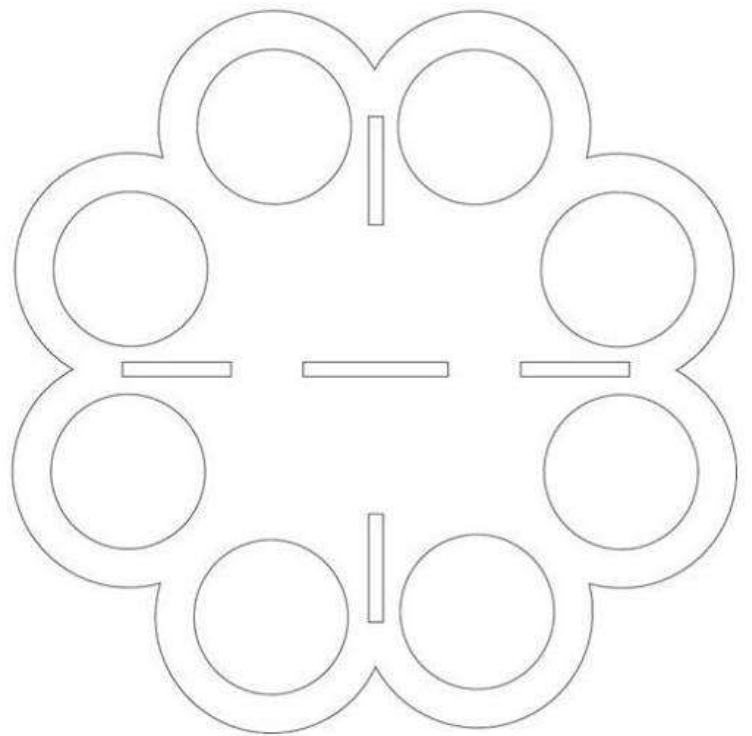

Снова кролик на одно яйцо.

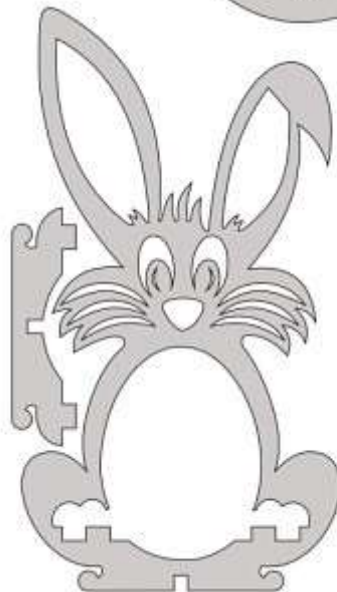
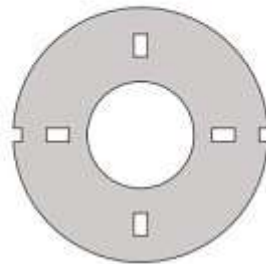

Еще курочка.



freepatternsarea.com

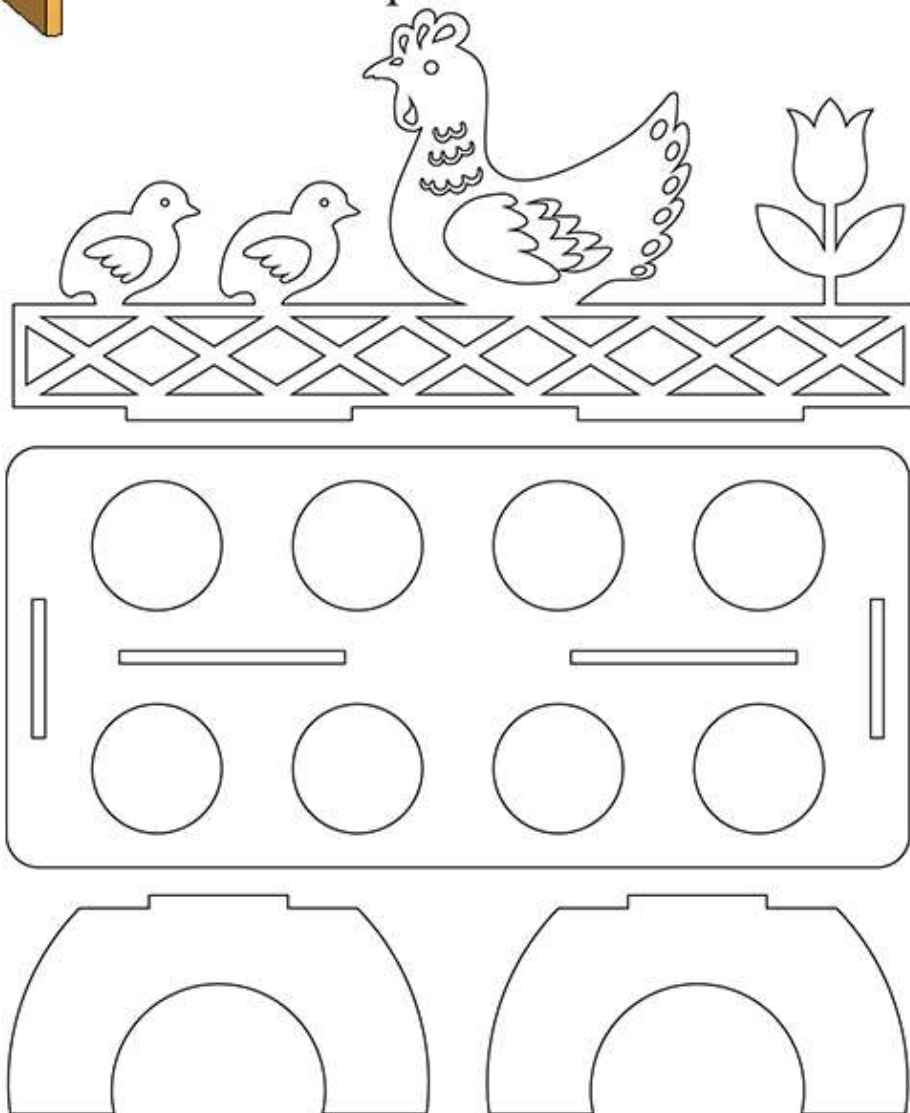

freepatternsarea.com

Такая подставка.

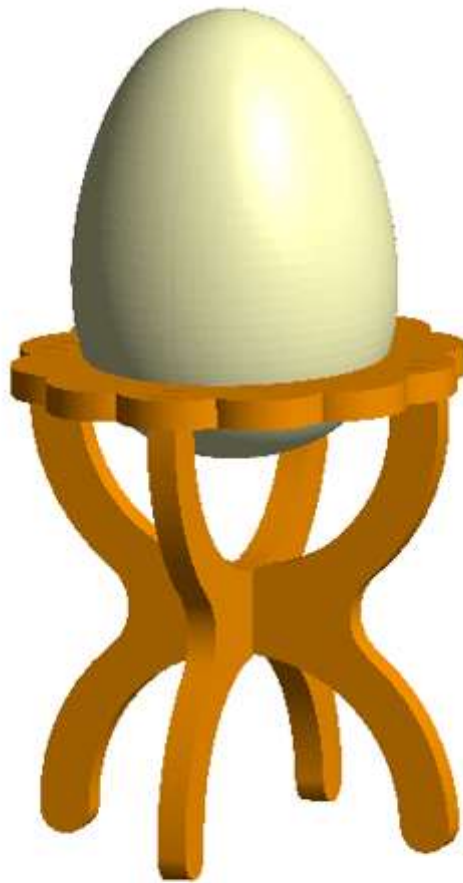

freepatternsarea.com

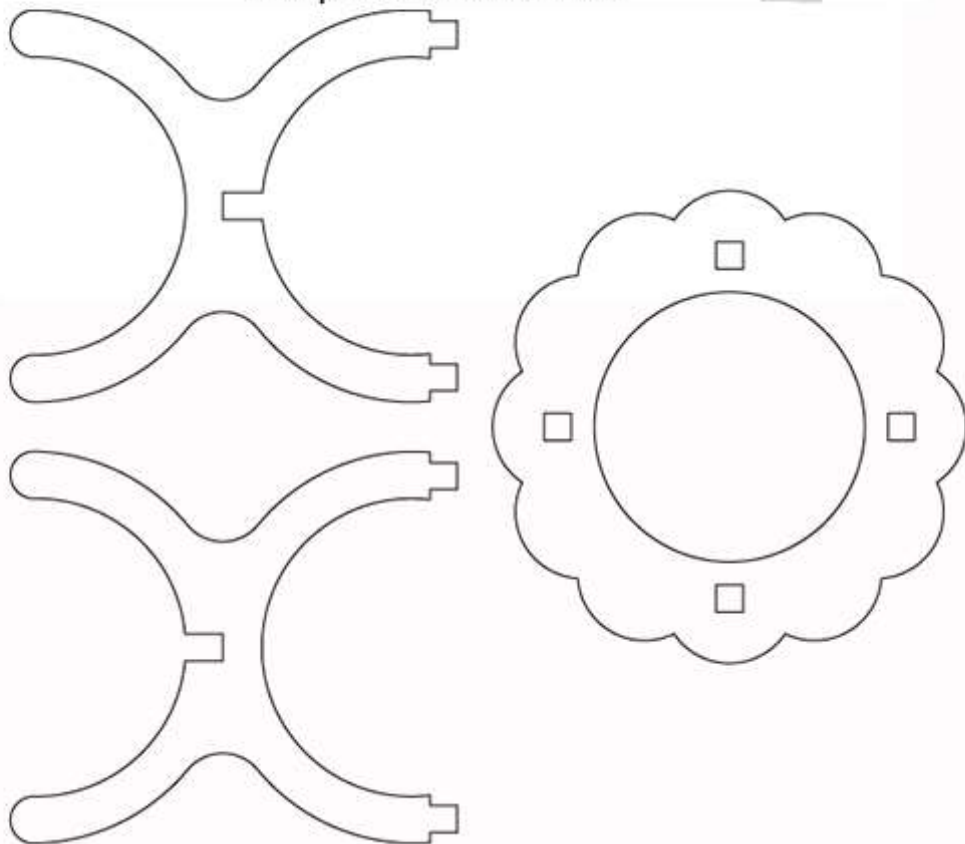

Ну рисунок для вдохновения.



Если у вас есть возможность найти аккуратные спилы, то при помощи дрели, лака и салфетки сделайте эту красоту.





Возможно. вы не новичок, тогда вот идея в виде крольчат.



Далее переходит в женские направления.

Как сшить подставку для яиц на Пасху из ткани

Начнем с формирования подарочной подставки из полотенец.

Нужно скатать небольшое полотенчико в жгут, обмотать его вокруг яйца. Скрепить ушки резинкой для волос или лентой.



Еще подробный мастер-класс.



По эти выкройкам получаются чудесные текстильные курочки-подставочки.

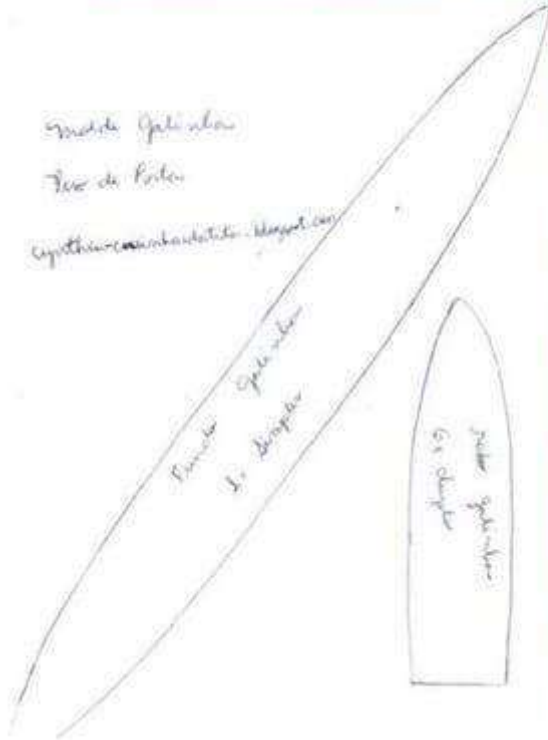
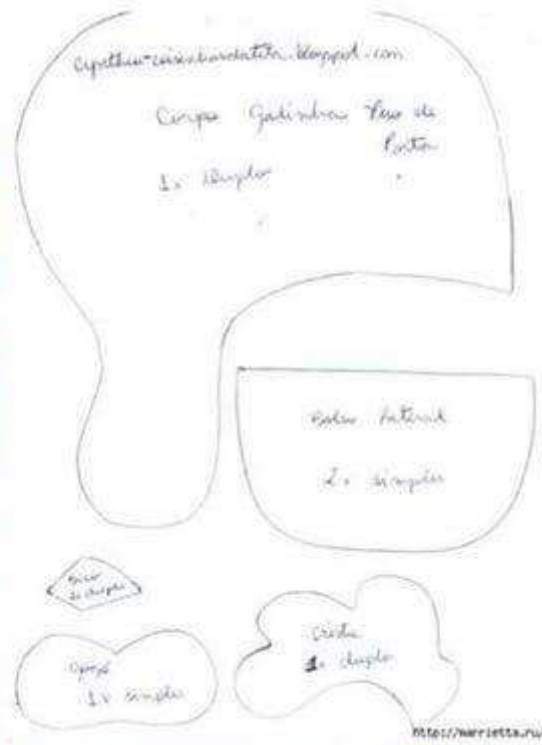

Для такой несушки выкройка и процесс сшивания ниже.



Еще мне понравилась идея с плотной тканью в виде лена, канвы или холстины.



Получается многоцветная поддержка яиц.



Отмеряем квадраты шириной, полностью закрывающие яйцо. Отрезаем эти замеры от холстины или мешковины.



Подготовим фиксирующую массу. Помните, бабушки раньше все крахмалили? Мы тоже будем это сейчас делать. Разводим в 0,5 ст. воды 1 ст.л. крахмала и варим на среднем огне до густоты. Оставляем остужаться.



Промакиваем в этой массе наши тканевые полоски.



И надеваем их плотно на основу, которая может держать яйцо. Например, на рюмочки. Оставляем до полного высыхания ткани. Затем извлекаем рюмочки, стараясь не повредить форму ткани.



Все, текстильная подставка отлично держит форму. Украсьте ее по своему желанию.

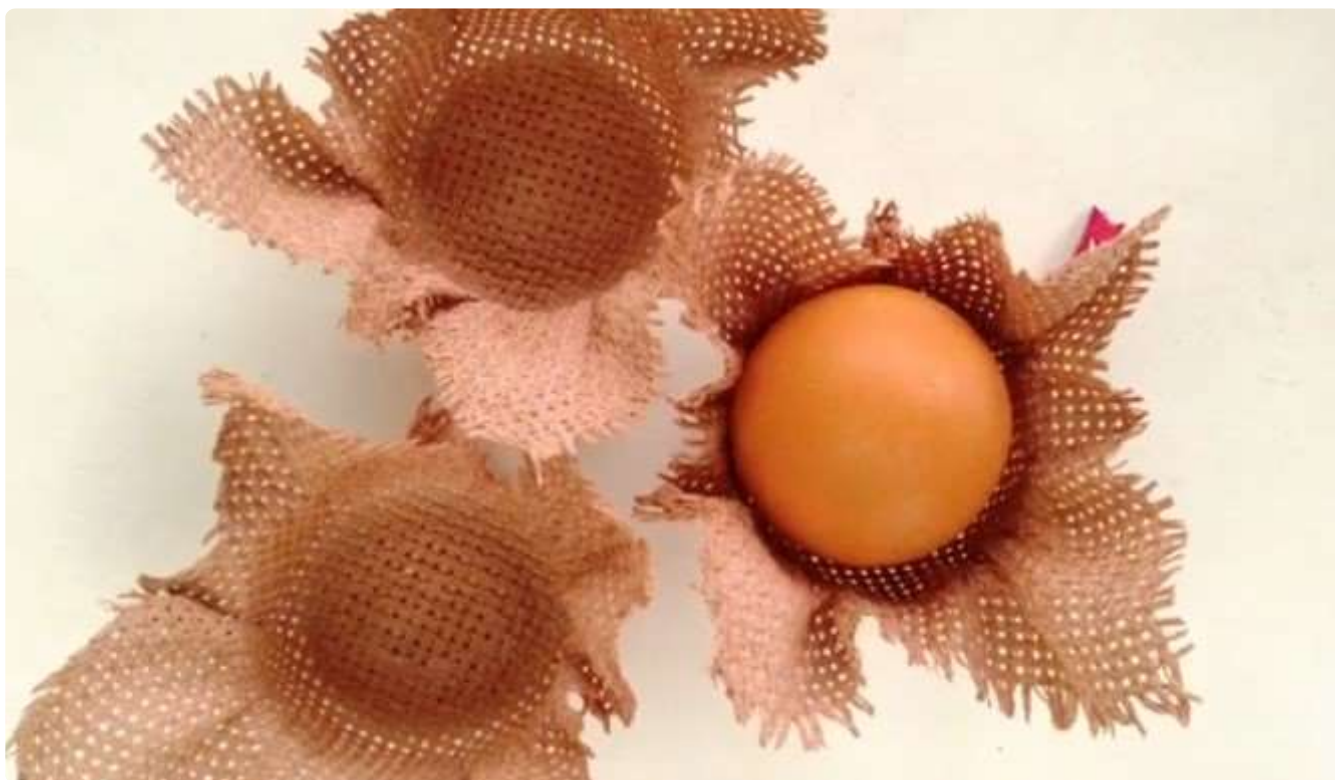

Далее покажу, как сшить такую многоярусную красоту.



Нужно взять по три заготовки каждой ткани и синтепон. Диаметр 25 см.



Утюгом заутюживаем 8 лучей.



Делаем «сэндвич» из 2 заготовок ткани и 1 синтепона.



Прострочим по линиям лучей.



Повторяем с оставшимися отрезами ткани.



Косой бейкой обрабатываем края.



Накладываем заготовки друг на друга, формируя соты и сшиваем.



В центре выделим место для кулича.



Просто и со вкусом!

Как связать подставку крючком

Увидела, что есть и вязанные крючком подставки. Очень удивилась. Для вдохновения решила взять несколько фото.



Используя простые столбики без накида и разные типы пряжи можно экспериментировать.



Трикотажная пряжа также подойдет для этой поделки.



Очень понравились такие зайки.





К сожалению, сама я не вяжу. Как то не сошлось. Но для рукодельниц вот несколько схем и идей.



Ниже несколько пошаговых процессов вязания кролика.



Porta Lápis

MATERIAL:

- 1 Barbante nº 6
- 1 agulha nº 4
- 1 Cego Plástico
- Aprox. 200g de resina endurece.

PASSO A PASSO:

Fundo e Lateral
Iniciar a peça pelo fundo Com o barbante cru, faça um cordão com 4 correntinhas, 1 ponto baixíssimo para fechar o arco. Na 1ª carreira, faça 3 correntinhas, 11 pontos altos. Da 2ª a 8ª, siga o gráfico.

CABEÇA

- 1 - Faça um cordão com 4 correntinhas, 1 ponto baixíssimo para fechar o arco. Na 1ª carreira, faça 1 correntinha, 6 pontos baixos, 1 ponto baixíssimo para fechar o arco.
- 2 - Na 2ª carreira, faça 1 correntinha, 12 pontos baixos, 1 ponto baixíssimo para fechar o arco.
- 3 - Da 3ª a 10ª carreira, repita a 2ª carreira. Arremate e reserve a peça.

PATAS

- 1 - Faça um cordão com 4



- correntinhas, 1 ponto baixíssimo para fechar o arco.
- Na 1ª carreira, faça 1 correntinha, 5 pontos baixos, 1 ponto baixíssimo para fechar o arco.
- 2 - Na 2ª carreira, faça 1 correntinha, 9 pontos baixos, 1 ponto baixíssimo para fechar o arco.
- 3 - Da 3ª a 5ª carreira, repita a 2ª

Mirka

carreira. Repita o mesmo procedimento para fazer as outras patas, (total de 4).

ORELHA

- 1- Faça um cordão com 7 correntinhas, 1 ponto baixíssimo para fechar o arco. Na 1ª carreira, faça 1 correntinha, 12 pontos baixos, 1 ponto baixíssimo para fechar o arco.
- 2- Repita o mesmo procedimento para fazer a outra orelha.
- 3- Arremate e reserve a peça.

PASSO À PASSO DO ENDURECE:

- 1- Revista o copo com um saco plástico.
- 2- Passe o endurece uniformemente na peça, deixando uma camada branca.
- 3- Esfregue levemente com as mãos até sumir a camada branca, vire e use o mesmo processo do lado interior.
- 4- Revista o copo com o crochê, coloque uma bolinha feita com o próprio saco plástico, para arredondar a "barriga" do Ursinho.
- 5- Coloque um saco plástico dentro da cabeça.
- 6- Use o passo à passo do endurece para passar a resina na peça, enrole nas mãos, em forma de "cozinha". Leve ao microondas por 6 minutos todas as peças.
- 7- Retire o copo com o saco plástico e retire o saco plástico que você usou para compor a "barriga" do Ursinho.
- 8- Passe a cola quente na cabeça.
- 9- Cole em cima da "barriga".
- 10- Cole as patas dianteiras, logo abaixo da cabeça, e as patas traseiras em baixo da "barriga", uma de cada lado.
- 11- Cole as orelhas.
- 12- Cole os olhinhos e o nariz para finalizar a peça.

SECAGEM PARA TODAS AS PEÇAS:

Se a peça não secar na 1ª etapa, forre a bandeja do microondas com 5 folhas de papel toalha, deixe por mais 1 minuto, se não estiver seco vá colocando no microondas de 1 em 1 minuto, até secar.

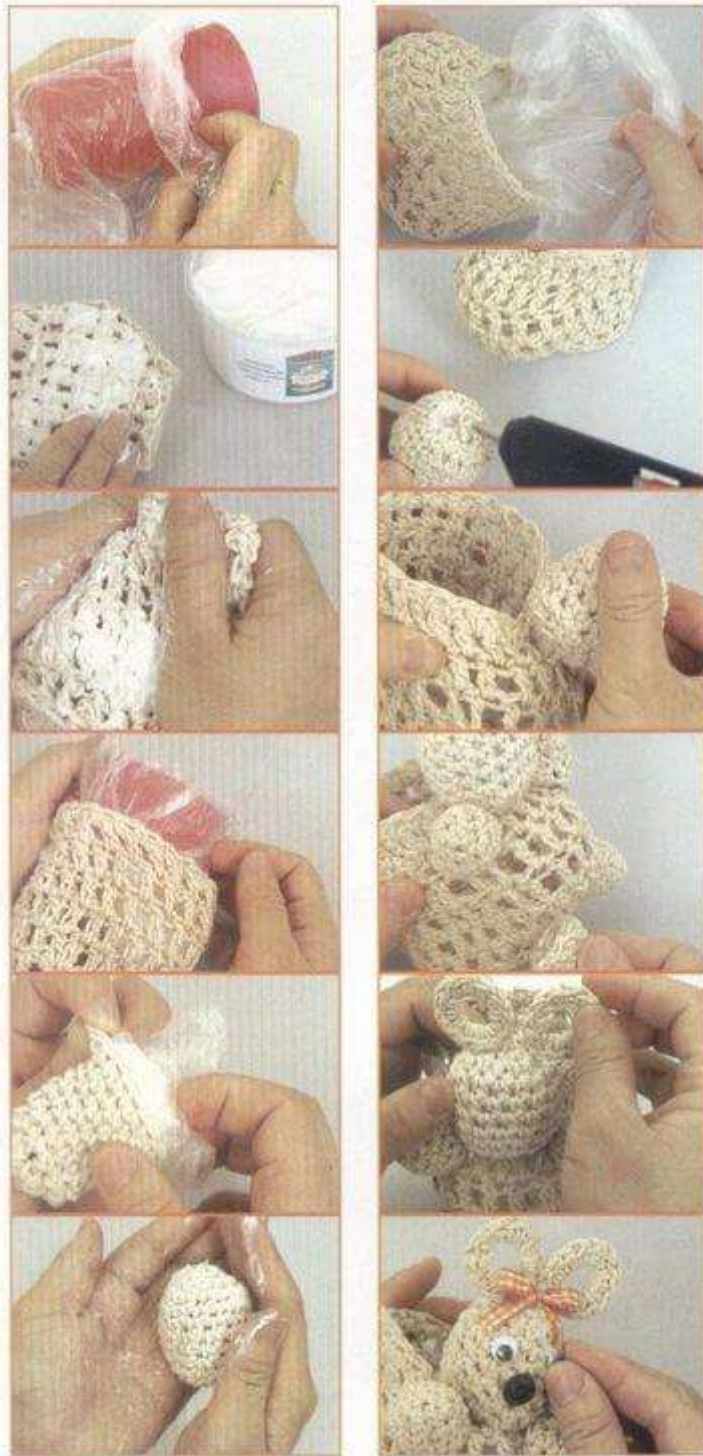

Далее свяжите подобных курочек.





Тоже фото процесса.

Para endurecer:

Passa o endurece com as mãos sobre a peça deixando-a toda branca. Esfregue e repita o processo do outro lado até adquirir uma textura de "massinha de modelar".



Utilize 3 sacolas plásticas para dar o formato da cabeça.



Leve ao micro-ondas por 2 minutos, retire e espere o final da secagem em temperatura ambiente.



Crista e rabo:



Para o rabo, faça 15 correntes, feche e repita por mais 2 voltas. Preencha com pontos baixos, totalizando 20 pontos em cada círculo.



Para o bico, faça 3 correntes, feche e repita mais uma vez.

Para endurecer:

Passa o endurece com as mãos sobre a peça deixando-a toda branca. Esfregue e repita o processo do outro lado até adquirir uma textura de "massinha de modelar". Deixe secar em cima de uma sacola plástica, em temperatura ambiente ou ao sol.

Para a crista, faça 3 correntes, feche e repita por mais 2 voltas.

Montagem



Faça a montagem colando todas as peças com cola quente.

Para finalizar, cole laços de tecido sobre a galinha.





MATERIAL: Barbante nº 6/6, saquinho com areia, 2 olhinhos prontos, agulha para crochê e de costura

18

MODO DE FAZER:

Comece com 14 cor e trabalhe 6 carr circulares por 3 carr trabalhe 16 carr em pb circulares, na 17ª carr trabalhe somente 18 pb para formar o pescoço, diminua 8 pt e trabalhe a cabeça, faça a crista com a linha vermelha, encha a cabeça da galinha com plumeiro ou sacolin has plásticas, coleque o saquinho de areia, costure coloque as asas, cole os olhos. Faça os acabamentos.

GRÁFICO 1
68 pb = 16 carr

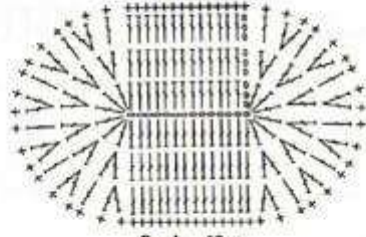

Fundo - 68 pa

DETALHE:



Dim. até terminar os pts.
GRÁFICO 2
(gráfico da asa)



DETALHE:



GRÁFICO 3



GRÁFICO 4
(acabamento)

19

Такая несушка.



PASSO A PASSO DO RABO:

- 1 - Fazer 45 correntes prendendo a cada 15.
- 2 - Preencher as correntes com pontos baixos.
- 3 - Preencha a cabeça com o saco plástico.
- 4 - Passe o Endurece e use o mesmo processo de endurecimento.
- 5 - Prender o rabo com o barbante.
- 6 - Passe cola quente para fixar.
- 7 - Cole a cabeça e a crista.

- 8 - Cole o bico
- 9 - Cole a crista
- 10 - Colar o olho móvel.
- 11 - Para fazer o papo da galinha, faça uma bolinha com o saco plástico.
- 12 - Posicione a bolinha como mostra a foto.
- 13 - Faça o processo do

- endurecimento
14 - Trabalho pronto.

TEMPO DE SECAGEM:

- Corpo: 8 x 4 minutos
Rabo: 4 x 2
Bico: 4 x 2
Cabeça: 4 x 2

ARTE EM BARBANTE



У каждой рукодельницы получается своя индивидуальная корзинка-подставка.



Кстати из резинки можно собрать такой вариант.

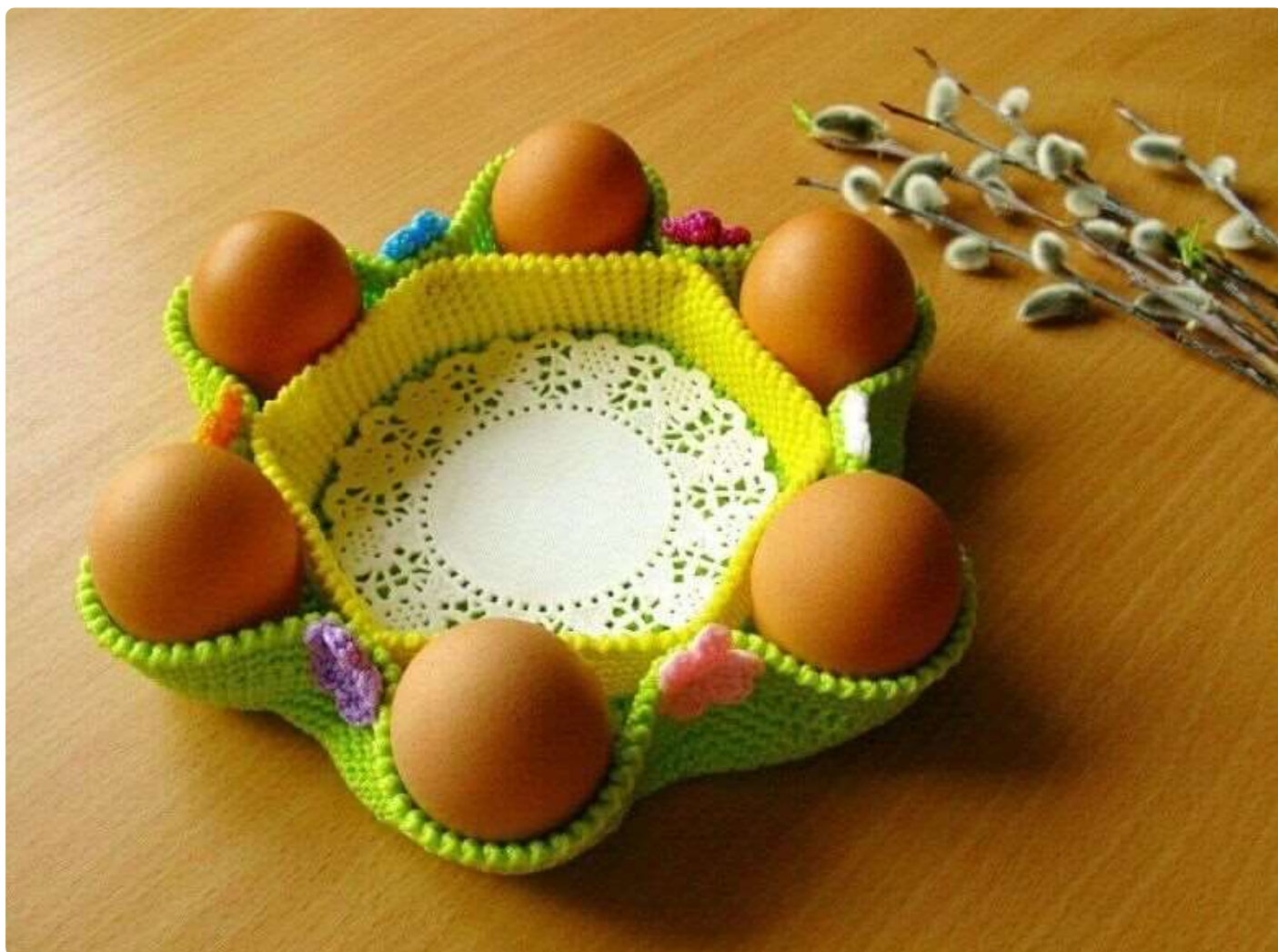

Далее рассмотрим другие любопытные материалы для поделок.

Подставки для яиц на Пасху из подручного материала

Из баночек можно тоже сделать подставку, украсив ее займи. Схема для них под фото.

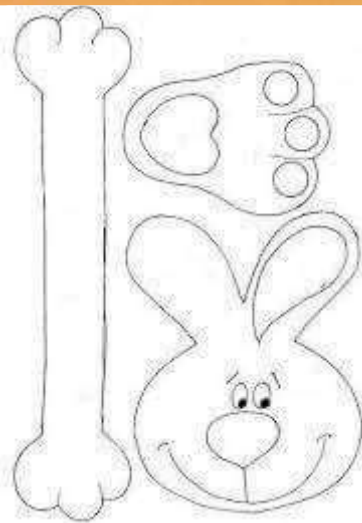

Или использовать такой декор.



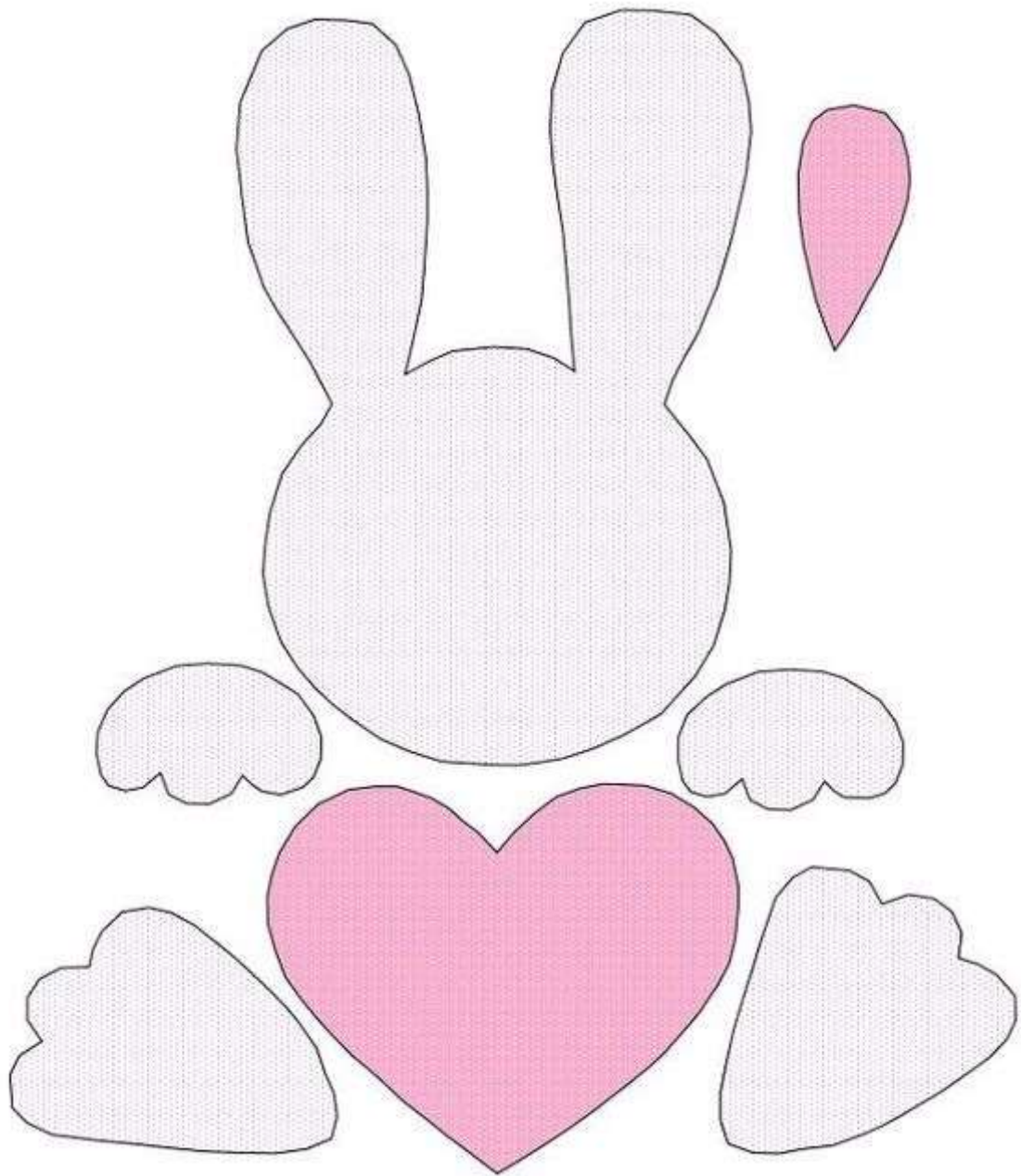

Поделки получаются даже из одноразовой посуды. Вот корзинки из пластиковых стаканчиков.



Для этого верх стаканчика до середины разрезают на полосы.



Внутри крепят ручку из картона или проволоки.

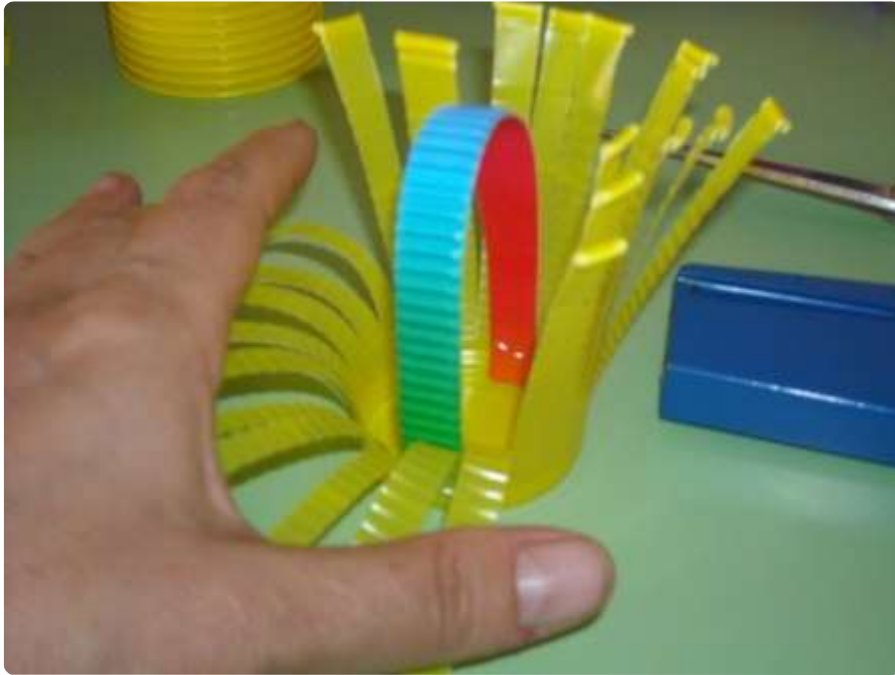

И загибают полоски так, чтобы следующая цепляла за край 2 предыдущих.



Из гофрированной бумаги делаем декор и украшаем корзинки.

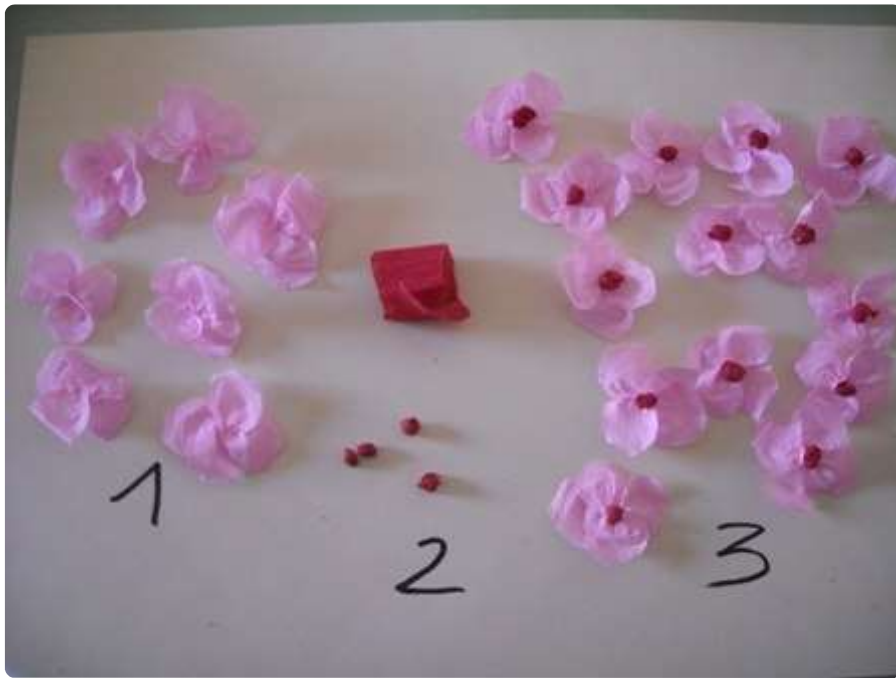

Петушок из стаканчика тоже смотрится интересно.



Делим стакан на 4 равные полосы. Разрез делаем до середины.



Выворачиваем наружу эти кусочки.



С одной стороны рисуем маркером голову и тело куры.

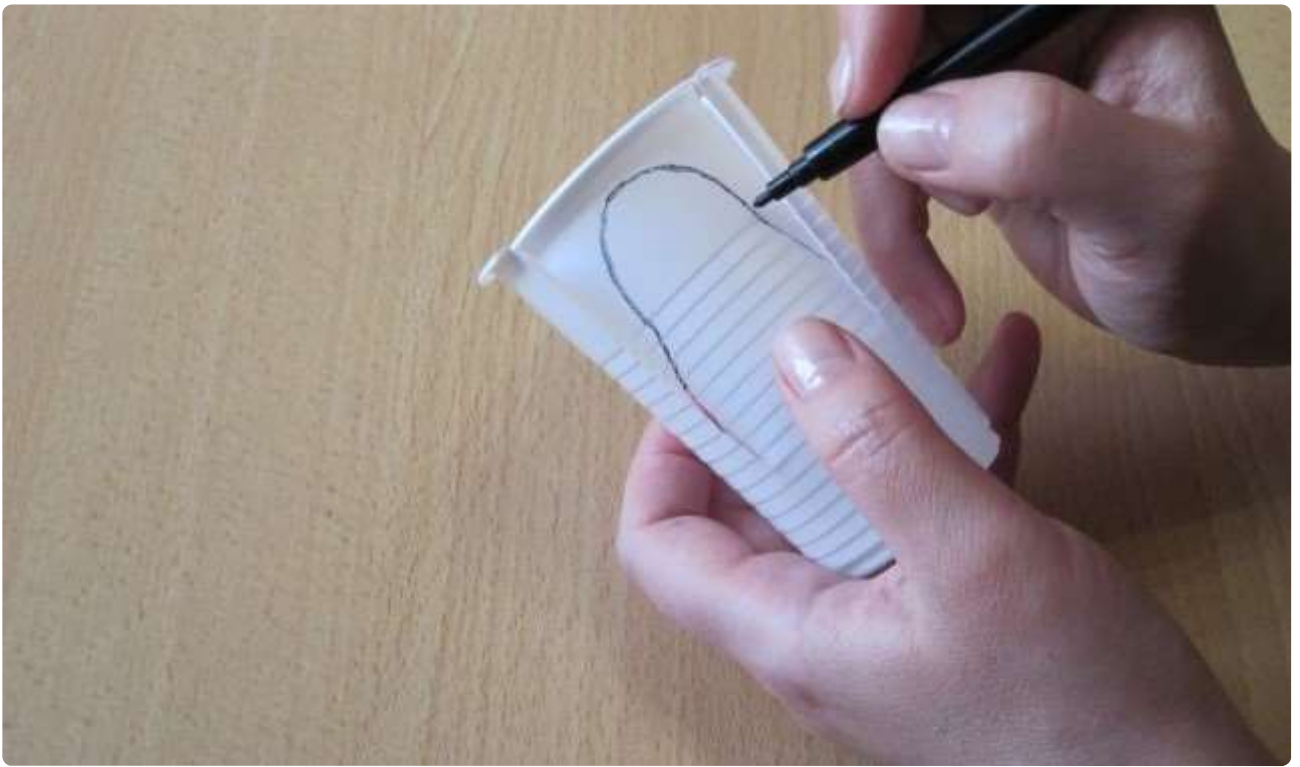

Вырезаем ее.

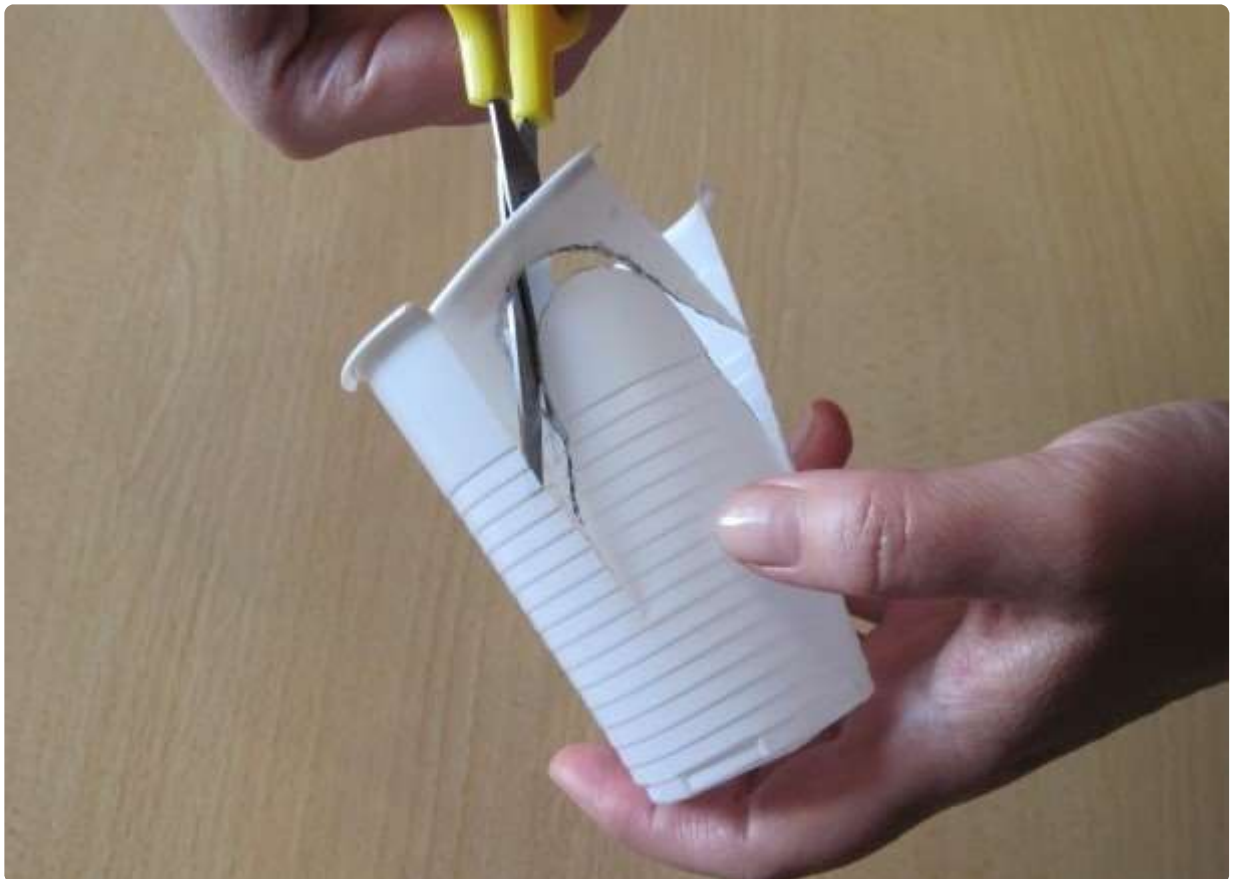

Противоположную часть режем еще на три полосы — получается хвост.



На 4 полосочки нарежем каждое крыло.



Загнем их, цепляя за следующую полоску.

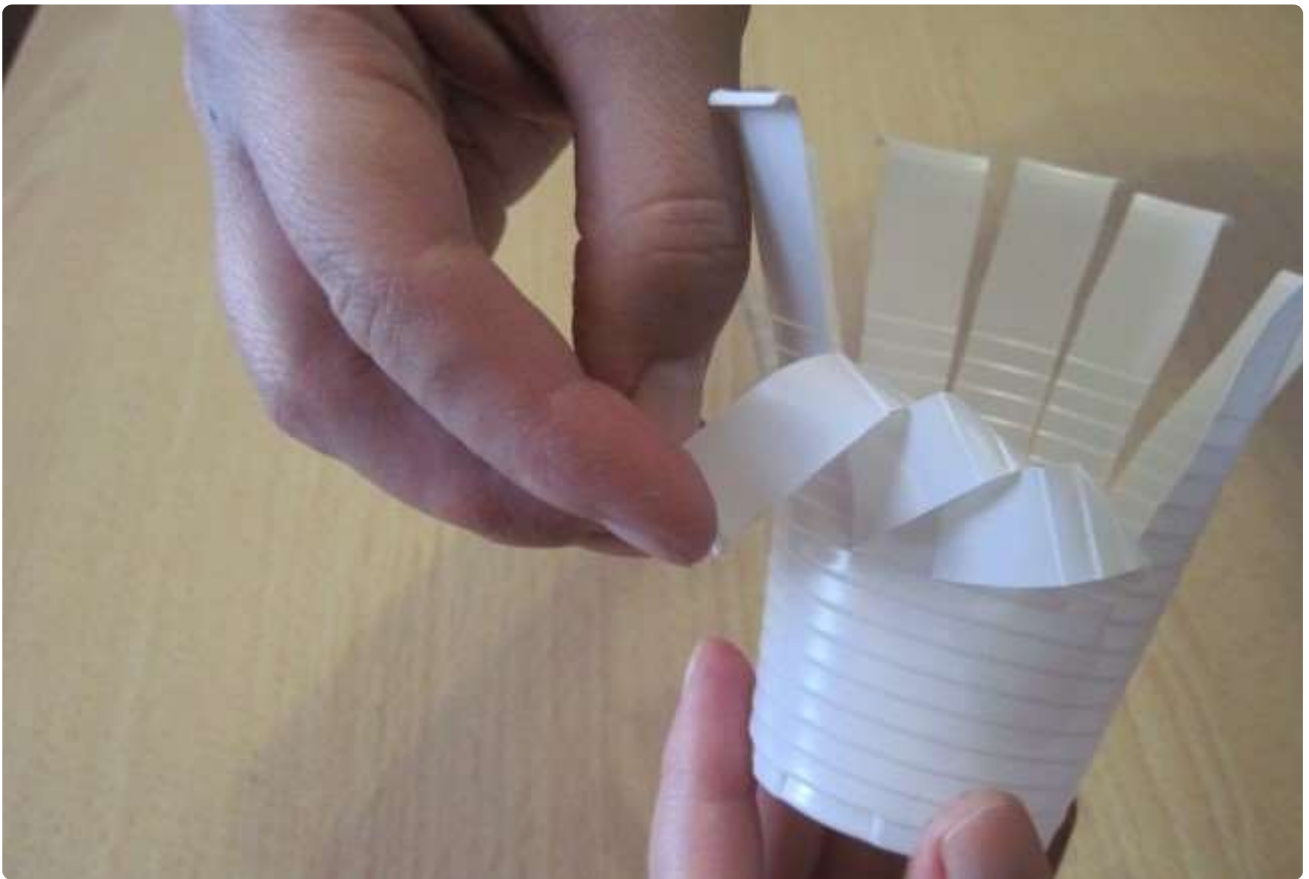

Остается вырезать клюв и глазки.



Делаем это из обычной цветной бумаги. Но для удобства можно взять и самоклейку.

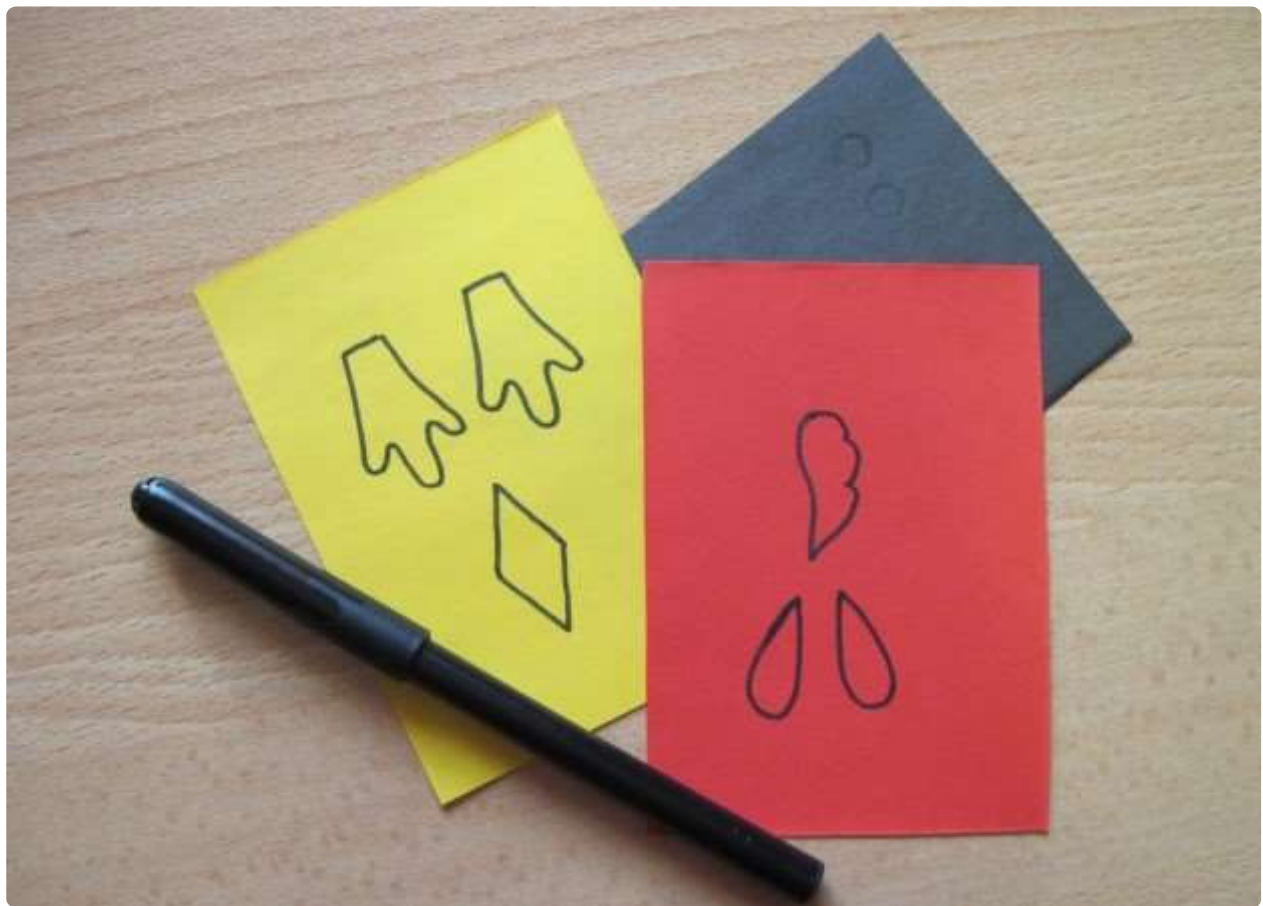

Фиксируем элементы на передней части поделки.



Вот и наша курочка. Или это получился петушок?



Из ложек можно сформировать такую подставку — блюдо.



Из картона вырезаем круглую основу. Диаметр выбираете сами. В зависимости от количества имеющихся ложек. Заготовку декорируем бумагой или тканью.



В круг аккуратно и равномерно выкладываем ложки, черенками к центру.



На них положим круглую заготовку.



Край в месте соединения можно украсить жгутом или шнуром.



На клей ПВА зафиксируем полоски для украшения.



И добавим стразы или бусины для праздничности.

Далее на очереди подставка для яиц из трубочек для коктейля.



Для этого сначала нужно вырезать основу. Для этого можно взять жестяную банку или втулку.



Берем палочки и нарезаем их на кусочки. Понадобится около 26-30 штук. Длина отрезков 3-4 см.



Наклеиваем кусочки на круглую основу горячим клеем. Стараемся, чтобы не получились пустоты.



Украшаем лентой.



Также интересная есть идея из прищепок.



Разъединяем их.



Берем жестяную банку и на горячий клей садим прищепки.



Внутрь положим вату и декор и вареное яйцо.



Подставку также можно сделать из бумаги, но в технике квиллинг.



Для этого понадобится много тонких полосок, полукруглые заготовки и много терпения.



Лепестками и листьями покрываем всю заготовку.



Сверху ставим пенопластовое яйцо и оплетаем его до середины.



Далее сворачиваем незабудки.



Проволоку обматываем бумагой — это стебель.



Формируем веточку.



И идем украшать нашу поделку.



Подставку под яйца можно слепить из глины, холодного фарфора или соленого теста.



Посмотрим на примере такого кроля.



Здесь используется холодный фарфор.









А ниже идея из соленого запеченного теста.



Следом покажу идеи декора жгутом. Очень просто, невероятно красиво получается.



Можно склеить слои жгута между собой. А можно обмотать им жестяную или картонную основу.



Широкий шнур сам по себе будет держать форму, если проклеить его горячим клеем.



Экологичная идея из веточек вербы.



Сейчас веточки и лозу заменяют газетными трубочками. Получается ничуть не хуже.



Из проволочных обмоток тоже может получиться подставка. Главное же — фантазия!

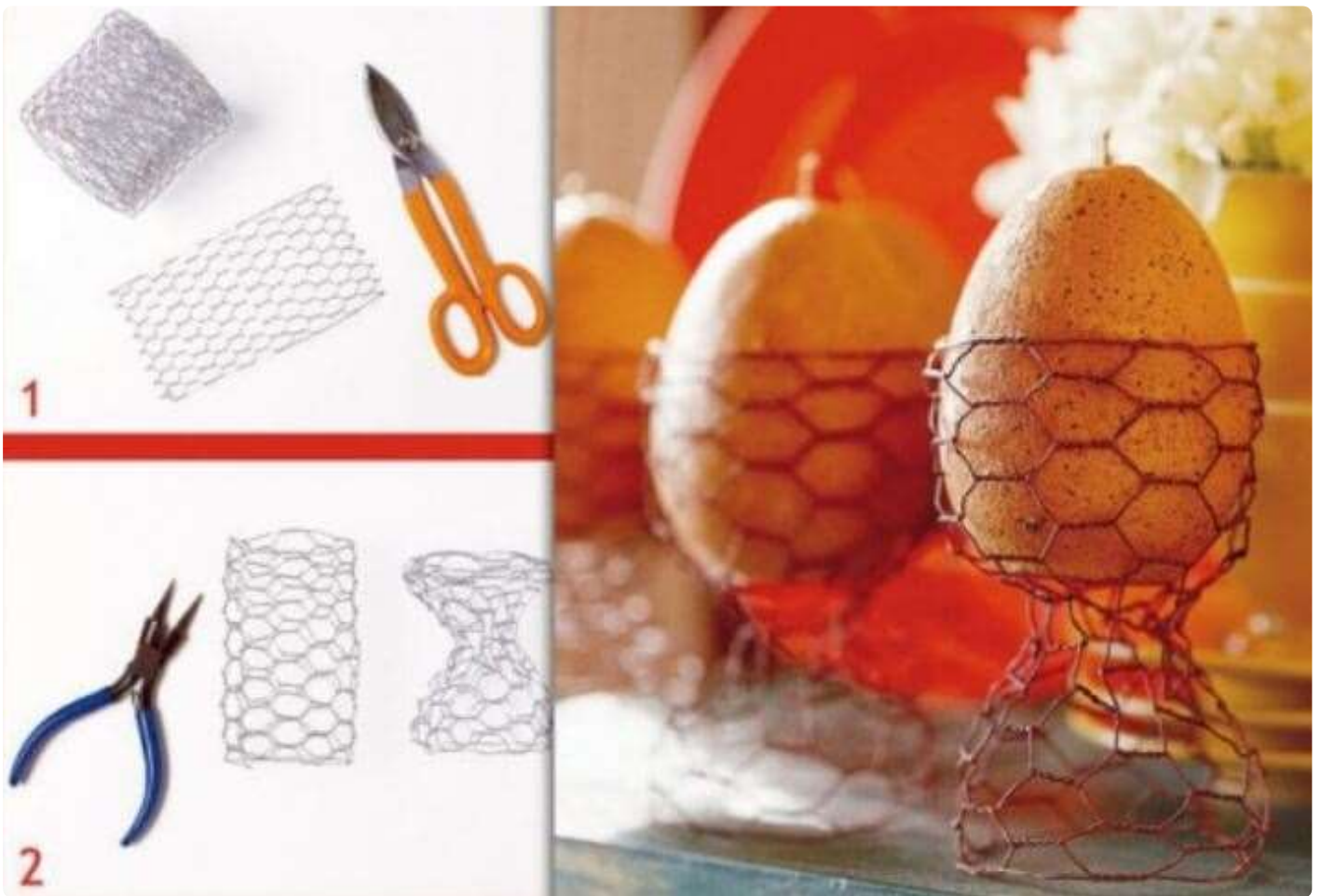

Ну и для вдохновения нашла еще несколько необычных идей.



Вот мастер-класс оформления яйца салфетками.



Фанеру или картон можно украсить росписью.



В заключение приведу мастер-класс изготовления подставочек из стеклянных баночек для детского питания.



Для этого с баночки снимаем этикетку.



Обматываем ее гофрированной бумагой. Верхний край нужно немного растянуть. Обязательно зафиксируйте места соединения клемм.



У горлышка повяжите ленту.



Декорируем плоскую крышку от пищевого контейнера, заполняя бумагой пустоты. Фиксируем на горячий клей дно баночек к крышке.



Получается такая оригинальная и эксклюзивная вещь!



Это еще не все, ниже будут идеи поделок для любительниц творчества из фетра и фоамирана.

Подставка для пасхальных яиц из фетра и фоамирана

Здесь много говорить не буду, просто приведу пример корзинки или подставки и выкройку к ней.

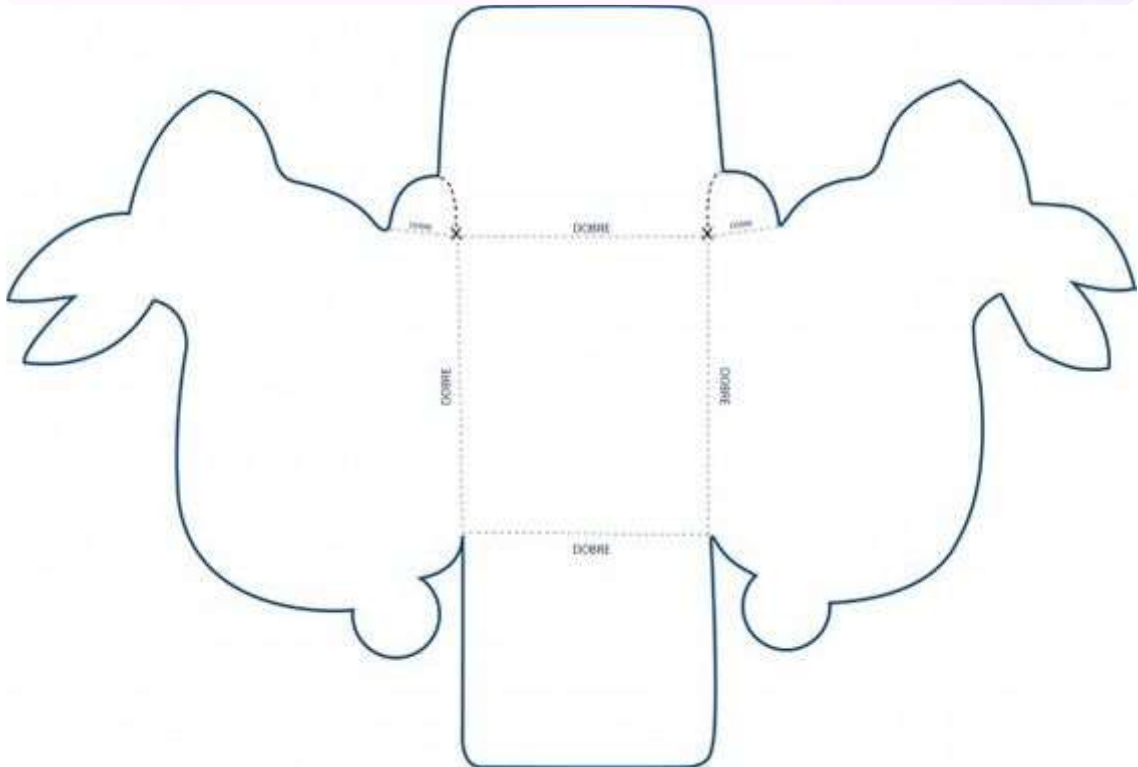

Вертикальный кролик.



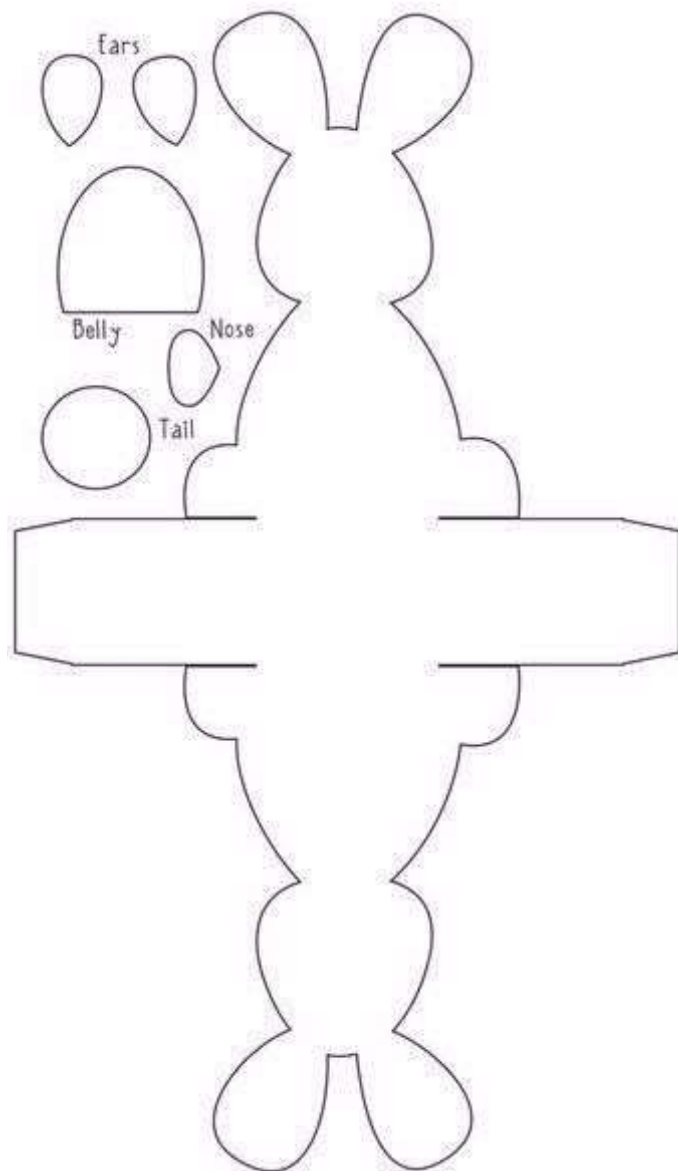

Похожая выкройка в форме яйца.

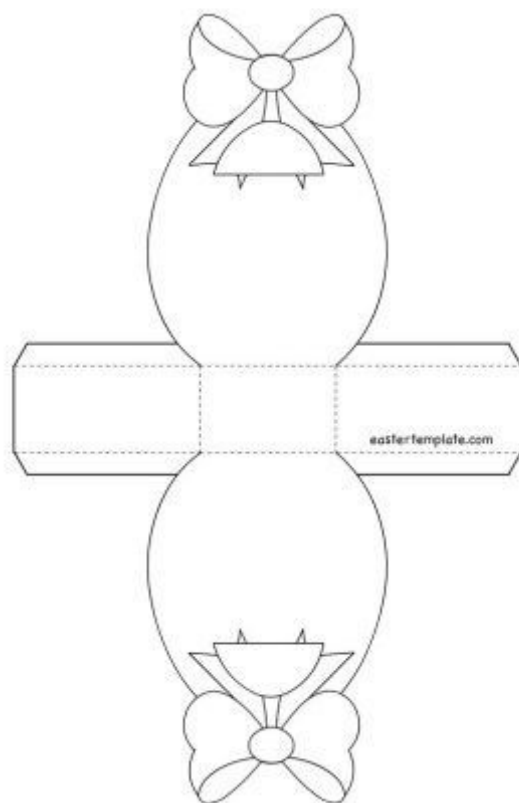

Комбинация фетра, фоамирана и яичного лотка.



Такие красавцы.



Вид сзади.



Схема.

Por Ateliê Betinha Arteira

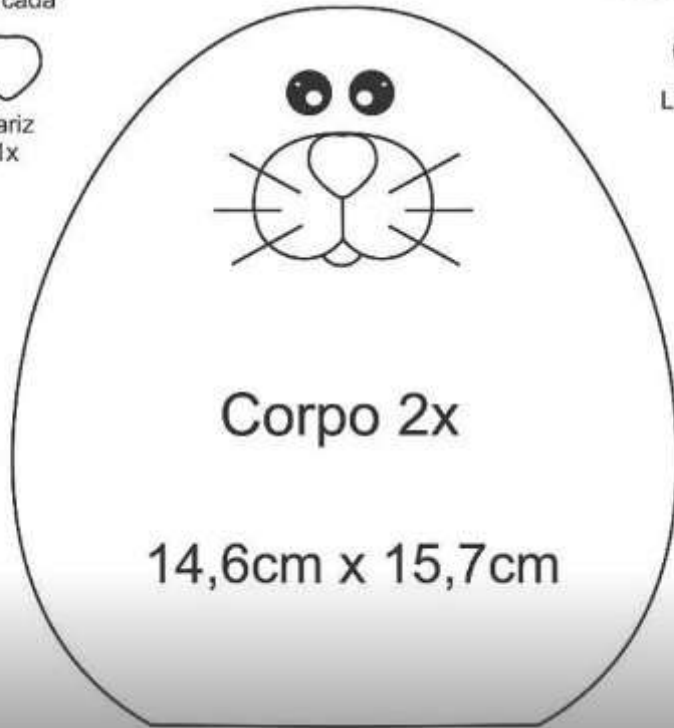
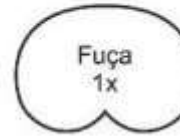
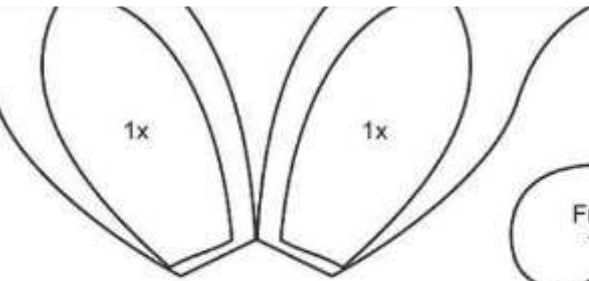

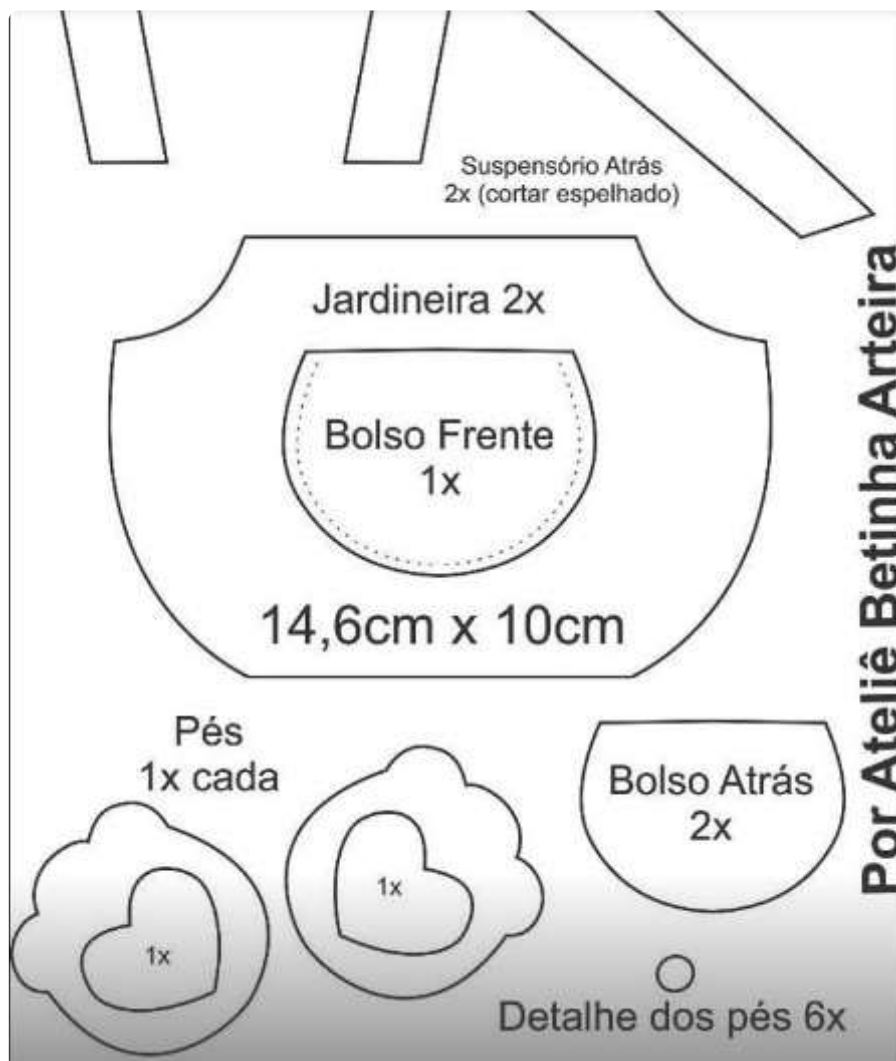

Индивидуальные подставки из фетра.



Отмеряем полосу в 14*5 см.

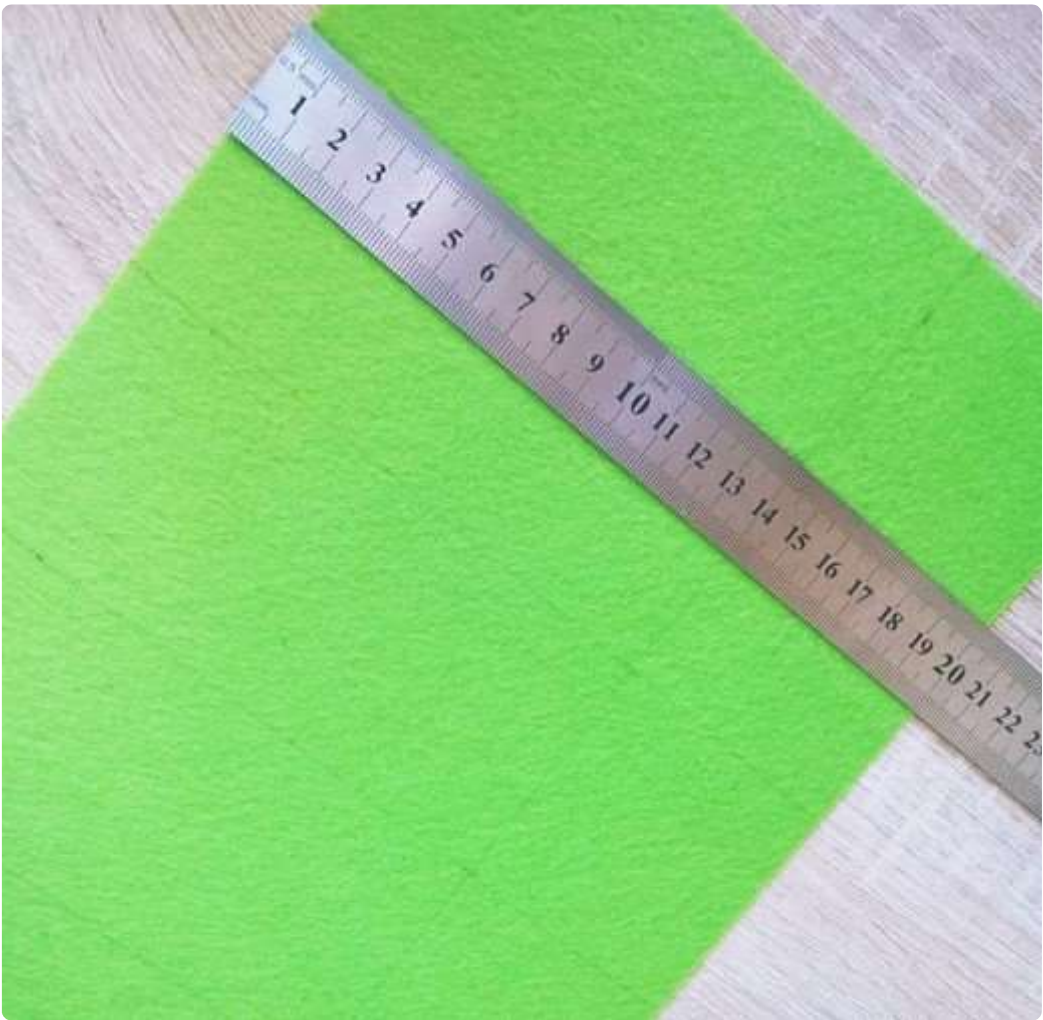

Верхнему краю придаем вид травки.



Фиксируем декор.



С изнанки сшиваем края.



Выворачиваем наружу.



Вот такая получается красота.



Благодарю вас за внимание и желаю светлого праздника и здоровья!

